

# Brandschutz- decken

---

Selbständige Brandschutzdecken

---

Brandschutzdecken in Verbindung mit  
Rohdecken

---

Brandschutz bei Holzbalkendecken

---

<b>Selbständige Brandschutz- Decken</b>		Brandlast von unten	<b>4.10.10</b>
			<b>4.10.22</b>
			<b>4.10.30</b>
			<b>4.10.40</b>
			<b>4.10.50</b>
		Brandlast von oben sowie von oben und/oder unten	<b>4.11.10</b>
			<b>4.11.20</b>
<b>Brandschutz- Decken in Verbindung mit Rohdecken</b>	Bauart I	Holz-Unterkonstruktion	<b>4.20.10</b>
		Metall-Unterkonstruktion	<b>4.20.20</b>
	Bauart II	Holz-Unterkonstruktion	<b>4.30.10</b>
		Metall-Unterkonstruktion	<b>4.30.20</b>
	Bauart III	Holz-Unterkonstruktion	<b>4.40.10</b>
		Metall-Unterkonstruktion	<b>4.40.20</b>
<b>Brandschutz bei Holzbalkendecken</b>		Holz-Unterkonstruktion	<b>4.50.10</b>
		Metall-Unterkonstruktion	<b>4.50.20</b>
		<b>4.50.30</b>	

Planen und bauen.  
Mit Systemen von Rigips.

## Montagedecken von Rigips®

Holz- oder  
Metall-Unterkonstruktion

## Selbständige Brandschutz- Unterdecken

### 4.10.10

Brandlast  
von unten  
F 30/F 60

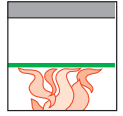

zweilagige Beplankung

### 4.10.11

Holz-Unterkonstruktion, direkt befestigt,  
Zlagige Beplankung; Rigips-Feuerschutzplatten.

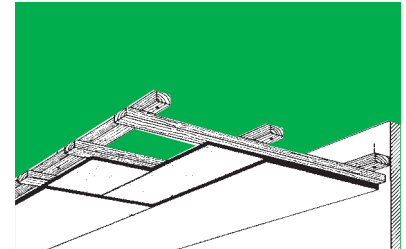
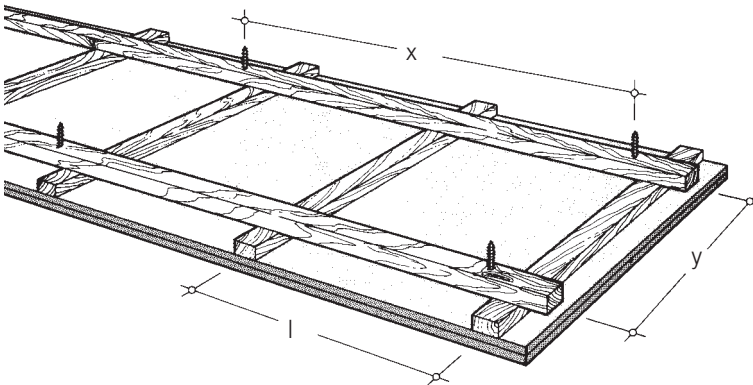

Brandschutz  
F 30

ohne Berücksichtigung  
der Rohdecke

Gewicht  
der Unterdecke

ca. 25 kg/m<sup>2</sup>  
(2 x 12,5 mm)

ca. 28 kg/m<sup>2</sup>  
(2 x 15 mm)

Tabelle 1:

Brand- wider- stands- klasse	Rigips- Feuer- schutz- platten Dicke mm	Spannweite Platten quer zur Platte l mm	Stützweite Lattung				Mineral- wolle- auflage im Zwischen- decken- bereich
			Trag- latt 60/40 x mm	Montagelatt 48/24 y mm	50/30 y mm	60/40 y mm	
<b>F 30</b>	<b>2 x 12,5</b>	400	850	600	750	850	zulässig ohne Anfor- derungen
F 60	2 x 15	400	850	600	750	850	

1	Beplankung	Befestigung	Rigips-Feuerschutzplatten RF Rigips-Schnellbauschrauben
2	Unterkonstruktion	2.1 Traglattungen 2.2 Montagelattungen	direkt befestigt 60/40 mm 48/24, 50/30, 60/40 mm
	Verspachtelung	Ausführung	Nach Werkvorschrift mit Rigips-Spachtelmassen

#### Leistungsbeschreibung:

\_\_\_\_\_ m<sup>2</sup> Rigips-Montagedecke als  
selbständige Brandschutzdecke nach  
Rigips-System 4.10.11 sach- und  
fachgerecht herstellen, einschl. Ver-  
spachtelung.  
Rohdecke \_\_\_\_\_  
Brandwiderstandsklasse F \_\_\_\_\_

Unterkonstruktion:  
Holzlattung: Traglattungen 60/40 mm  
direkt unter Rohdecke befestigt.  
Montagelattungen \_\_\_\_\_ mm  
Beplankung: Rigips-Feuerschutz-  
platten RF \_\_\_\_\_ mm  
Dämmstoffauflage: Mineralwolle  
\_\_\_\_\_, \_\_\_\_\_ mm

#### Querschnitt:

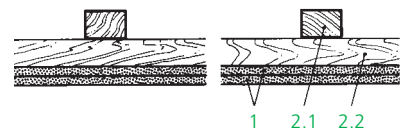

#### Längsschnitt:

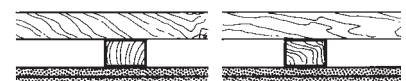

# 4.10.10

## Montagedecken von Rigips Metall-Unterkonstruktion

## Selbständige Brandschutz-Unterdecken

### Brandschutz F 30

ohne Berücksichtigung  
der Rohdecke

**Gewicht  
der Unterdecke**  
ca. 25 kg/m<sup>2</sup>  
(2 x 12,5 mm)  
ca. 28 kg/m<sup>2</sup>  
(2 x 15 mm)

# 4.10.13

Metall-Unterkonstruktion, abgehängt befestigt,  
2lagige Beplankung; Rigips-Feuerschutzplatten.



Tabelle 2:

Brandwiderstandsklasse	Rigips-Feuerschutzplatten Dicke mm	Spannweite Platten quer zur Platte l mm	Stützweite Profile Tragprofile x mm	Profile Montageprofile y mm	Mineralwolleauflage im Zwischendeckenbereich
<b>F 30<sup>1)</sup></b>	<b>2 x 12,5</b>	400	750	850	zulässig ohne Anforderungen
F 60 <sup>1)</sup>	2 x 15	400	750	850	

<sup>1)</sup>Nachweis: Brandschutztechnische Beurteilung

### Querschnitt:

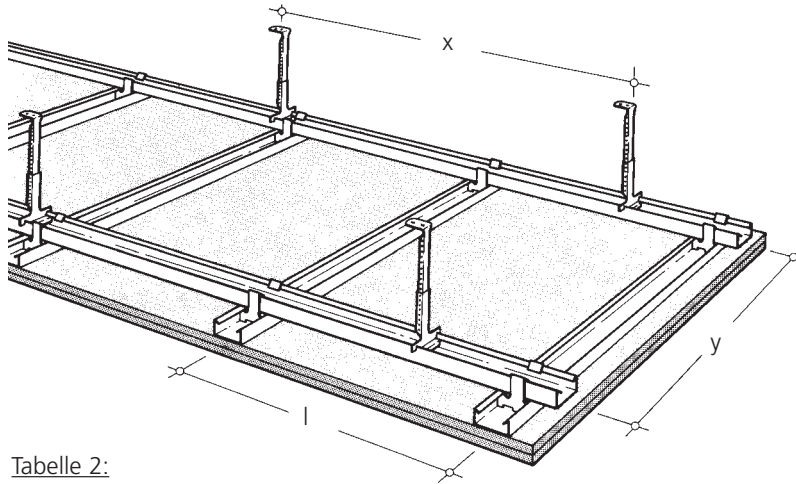
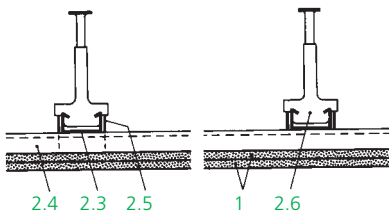

### Längsschnitt:

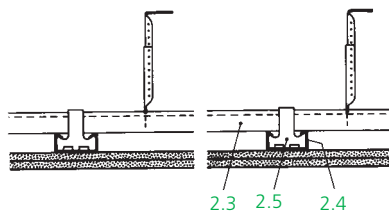

1 Beplankung	Befestigung	Rigips-Feuerschutzplatten RF Rigips-Schnellbauschrauben
2 Unterkonstruktion	2.3 Tragprofile 2.4 Montageprofile 2.5 Profilverbinder 2.6 Abhänger	Rigips-Deckenprofil CD 60-06 Rigips-Deckenprofil CD 60-06 Winkelanker Nonius-Abhängesystem für Metallprofile
Verspachtelung	Ausführung	Nach Werksvorschrift mit Rigips-Spachtelmassen

### Leistungsbeschreibung:

\_\_\_\_\_ m<sup>2</sup> Rigips-Montagedecke als  
selbständige Brandschutzdecke nach  
Rigips-System 4.10.13 sach- und  
fachgerecht herstellen, einschl. Ver-  
spachtelung.  
Rohdecke \_\_\_\_\_  
Brandwiderstandsklasse F \_\_\_\_\_

Unterkonstruktion:  
Rigips-Deckenprofile CD 60-06 (Trag-  
und Montageprofile) abgehängt an  
Rohdecke befestigt.  
Abhängehöhe \_\_\_\_\_mm  
Abhänger: \_\_\_\_\_  
Beplankung: Rigips-Feuerschutz-  
platten RF \_\_\_\_\_mm  
Dämmstoffauflage: Mineralwolle  
\_\_\_\_\_, \_\_\_\_\_ mm

4.10.15

Holz-Unterkonstruktion, direkt befestigt,  
1lagige Beplankung; Rigips-„Die Dicke“ 20 mm.

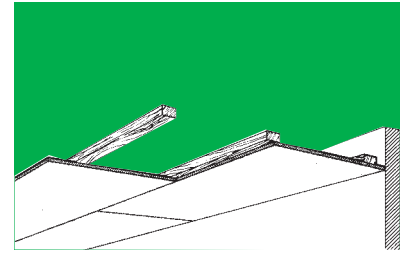
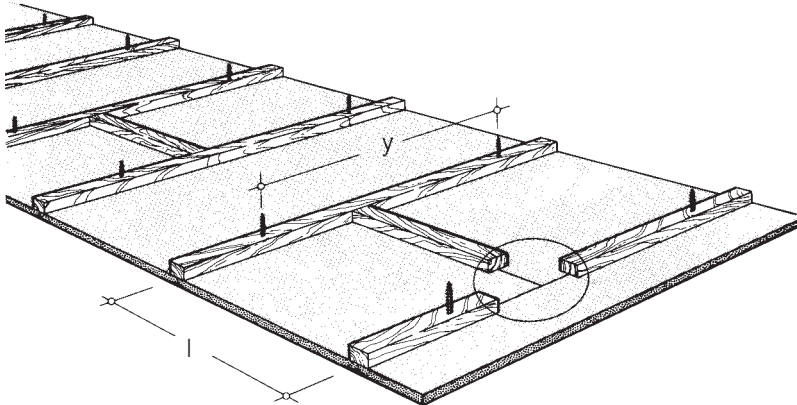

Brandschutz  
F 30

ohne Berücksichtigung  
der Rohdecke

Gewicht  
der Unterdecke  
ca. 25 kg/m<sup>2</sup>

Tabelle 3:

Brand- wider- stands- klasse	Rigips- „Die Dicke“ mm	Spannweite Platten längs zur Platte l mm	Stützweite Montagelatten 50/30 y mm	Lattung 60/40 y mm	Mineral- wolleauflage im Zwischen- decken- bereich
<b>F 30</b>	<b>20</b>	600	750	850	zulässig mit Anforderungen <sup>2)</sup>

<sup>2)</sup> Anforderungen an Mineralwolle  
→ Rohdichte  $\geq 30 \text{ kg/m}^3$ , Schmelzpunkt  $> 1000^\circ\text{C}$ , Platten nicht vollflächig belasten.

1	Beplankung	Befestigung	Rigips-„Die Dicke“ 20 mm Rigips-Schnellbauschrauben
2	Unterkonstruktion	Traglatten	direkt befestigt 50/30 oder 60/40 mm
	Verspachtelung	Ausführung	Nach Werksvorschrift mit Rigips-Spachtelmassen

Plattenquerfugen sind mit hinterlegter Latte abzudecken.

Leistungsbeschreibung:

\_\_\_\_\_ m<sup>2</sup> Rigips-Montagedecke als  
selbständige Brandschutzdecke nach  
Rigips-System 4.10.15 sach- und  
fachgerecht herstellen, einschl. Ver-  
spachtelung.  
Rohdecke \_\_\_\_\_  
Brandwiderstandsklasse F 30

Unterkonstruktion:  
Traglatten \_\_\_\_\_ mm  
direkt unter Rohdecke befestigt.  
Beplankung:  
Rigips-„Die Dicke“ 20 mm  
Befestigung in Längsverlegung.  
Plattenquerstöße mit Latten hinter-  
legt.

Querschnitt:

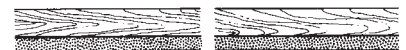

Längsschnitt:

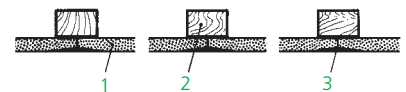

## 4.10.10

### Werkstoffe und Verarbeitung

#### Montagedecken von Rigips Holz-/Metall-Unterkonstruktion

#### Selbständige Brandschutz-Unterdecken

Rigips-Feuerschutzplatte RF	nach ÖNORM B 3410
Rigips-„Die Dicke“ 20 mm	nach ÖNORM B 3410
Verarbeitung	nach ÖNORM B 3415 und Rigips-Verarbeitungsrichtlinie
Holz Bauholz der Sortierklasse S 10 Feuchtegehalt $\leq 20$ %	nach ÖNORM B 4100-2
Profile und Schrauben	nach ÖNORM DIN 18 182
Anforderungen an „Leichte Deckenbekleidungen und Unterdecken“	nach DIN 18 168
Wärmeschutz	nach ÖNORM B 8110
Schallschutz	→ System-Blatt 4.06.00

### Befestigung Unterdecke an Massivdecke

Mit bauaufsichtlich zugelassenen Dübeln und Schrauben.

### Installationen

Im Zwischendeckenbereich verlegte Kabel und sonstige Installationen müssen an der tragenden Decke so befestigt werden, daß die Unterdecke im Brandfall nicht belastet wird. Brennbare Kabelisolierungen sind nur gestattet, wenn die Brandlast  $\leq 7$  kWh/m<sup>2</sup> ist.

Einbauleuchten, klimatechnische Geräte, Revisionsöffnungen und sonstige Bauteile dürfen nur dann in die Unterdecke eingebaut werden, wenn hierfür eine Prüfung vorliegt.

### Anschlüsse/Details

Anschluß an Rigips-Montagewände → Rigips-System 4.11.12

Trennwände mit bzw. ohne gleitenden Anschluß dürfen an der Unterdecke angeschlossen werden.

### Details Montage- decke 4.10.13

Einbau von Deckenleuchten → Rigips-System 5.70.11  
Einbau von Revisionsöffnungen → Rigips-System 5.75.02

### Lastenbefestigung Oberflächen- behandlung

Brandschutz-Unterdecken dürfen nicht zusätzlich belastet oder bekleidet werden.

Anstriche oder Beschichtungen bis 0,5 mm Dicke sind zulässig.

### Detail-Hinweise

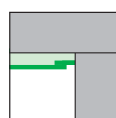

Montagedecken-Anschluß an Wände  
**5.60.00**

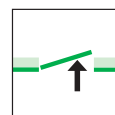

Einbau von Revisionsöffnungen  
**5.75.00**

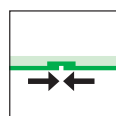

Bewegungsfugen  
**5.65.00**

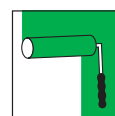

Oberflächenbehandlung  
**2.95.00**

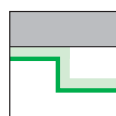

Montagedecken mit Höhenversatz  
**5.66.00**

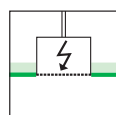
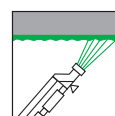

Integration von Deckenleuchten  
**5.70.00**

Planen und bauen.  
Mit Systemen von Rigips.

## Montagedecken von Rigips®

**Metall-Unterkonstruktion**

## Selbständige Brandschutz- Unterdecken

# 4.10.22

## Brandlast von unten F 90



Zweilagige Beplankung mit  
Rigips-Wohnbauplatte 20 mm

Metall-Unterkonstruktion, abgehängt befestigt,  
2lagige Beplankung; Rigips-Wohnbauplatte 20 mm.

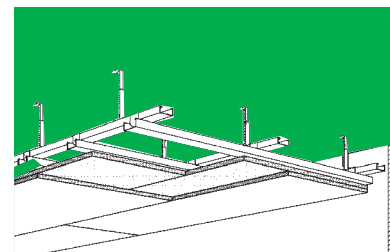
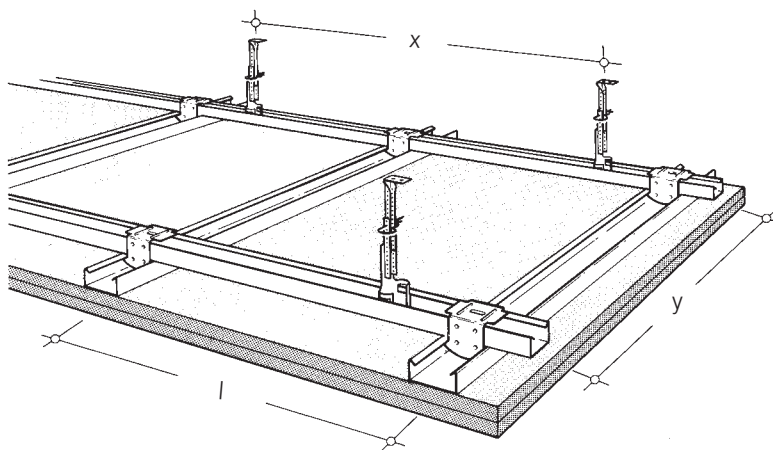

## Brandschutz F 90

ohne Berücksichtigung  
der Rohdecke

Tabelle 1:

Brand- wider- stands- klasse	Rigips- Wohnbau- platte	Spannweite Platten quer zur Platte l	Stützweite Trag- profile x	Profile Montage- profile y	Mineralwolle- auflage im Zwischen- deckenbereich
	mm	mm	mm	mm	
<b>F 90<sup>1)</sup></b>	<b>2 x 20</b>	400	600	750	zul. ohne Anforderungen

<sup>1)</sup>Nachweis: Prüfzeugnis

Auch unter Trapezblechdecken einzusetzen.

## Gewicht der Unterdecke ca. 45 kg/m<sup>2</sup>

1	Beplankung		Rigips-Wohnbauplatte 20 mm
		Befestigung	Rigips-Schnellbauschrauben
2	Unterkonstruktion	2.1 Tragprofile	Rigips-Deckenprofil CD 60-06
		2.2 Montageprofile	Rigips-Deckenprofil CD 60-06
		2.3 Profilverbinder	Kreuzschnellverbinder
		2.4 Abhänger	Nonius-Abhängesystem Tragfähigkeitsklasse 0,4 kN
	Verspachtelung	Ausführung	Nach Werkvorschrift mit Rigips-Spachtelmassen

### Leistungsbeschreibung:

\_\_\_\_\_ m<sup>2</sup> Rigips-Montagedecke als  
selbständige Brandschutzdecke nach  
Rigips-System 4.10.22 sach- und  
fachgerecht herstellen, einschl. Ver-  
spachtelung.  
Rohdecke \_\_\_\_\_  
Brandwiderstandsklasse F 90

**Unterkonstruktion:**  
Rigips-Deckenprofile CD 60-06  
(Trag- und Montageprofile) abge-  
hängt an Rohdecke befestigt.  
Abhängehöhe \_\_\_\_\_ mm  
Abhänger: Nonius-System Tragfähig-  
keitsklasse 0,4 kN.  
**Beplankung:**  
Rigips-Wohnbauplatte 2 x 20 mm

### Querschnitt:

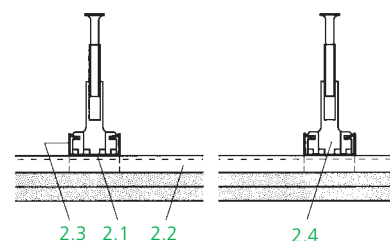

### Längsschnitt:

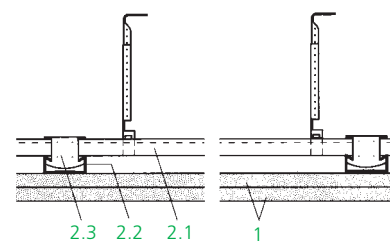

## 4.10.22

### Montagedecken von Rigips Metall-Unterkonstruktion

### Selbständige Brandschutz-Unterdecken

#### Werkstoffe und Verarbeitung

Rigips-Wohnbauplatte 20 mm	nach ÖNORM B 3410
Verarbeitung	nach ÖNORM B 3415 und Rigips-Verarbeitungsrichtlinie
Profile und Schrauben	nach ÖNORM DIN 18 182
Anforderungen an „Leichte Decken- bekleidungen und Unterdecken“	nach DIN 18 168
Wärmeschutz	nach ÖNORM B 8110
Schallschutz	→ System-Blatt 4.06.00

#### Befestigung Unterdecke an Massivdecke

Mit bauaufsichtlich zugelassenen  
Dübeln und Schrauben.

#### Installationen

Im Zwischendeckenbereich verlegte  
Kabel und sonstige Installationen  
müssen an der tragenden Decke so  
befestigt werden, daß die Unter-  
decke im Brandfall nicht belastet  
wird. Brennbare Kabelisolierungen  
sind nur gestattet, wenn die Brand-  
last  $\leq 7 \text{ kWh/m}^2$  ist.

Unterdecke für Brandlast aus dem  
Zwischendeckenbereich, siehe Sy-  
stem-Blätter 4.11.21→4.11.22.

#### Anschlüsse/ Details

Anschluß an Rigips-Montagewände  
→ System-Blatt 4.11.20  
Anschluß an Massivwände  
→ analog Rigips-System 5.60.18  
Anschluß mit Schattenfuge  
→ auf Anfrage

Gleitende Anschlüsse an Rigips-  
Montagewände und Massivwände  
→ auf Anfrage  
Einbau einer Revisionsöffnung  
→ Rigips-System 5.75.07  
Trennwände mit bzw. ohne gleiten-  
den Anschluß dürfen an der Unter-  
decke angeschlossen werden.

#### Lastenbefestigung Oberflächen- behandlung

Brandschutz-Unterdecken dürfen  
nicht zusätzlich belastet oder beklei-  
det werden.

Anstriche oder Beschichtungen bis  
0,5 mm Dicke sind zulässig.

#### Detail-Hinweise

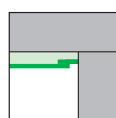

Montagedecken-Anschluß  
an Wände  
**5.60.00**

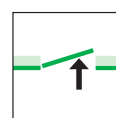

Einbau von  
Revisionsöffnungen  
**5.75.00**

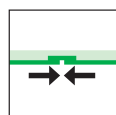

Bewegungsfugen  
**5.65.00**

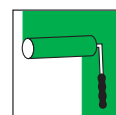

Oberflächen-  
behandlung  
**2.95.00**

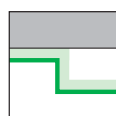

Montagedecken mit  
Höhenversatz  
**5.66.00**

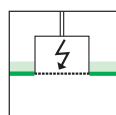
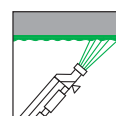

Integration von  
Deckenleuchten  
**5.70.00**

Planen und bauen.  
Mit Systemen von Rigips.

## Montagedecken von Rigips®

Höhengleiche  
Metall-Unterkonstruktion

## Selbständige Brandschutz- Unterdecken

Metall-Unterkonstruktion, höhengleich, abgehängt befestigt,  
2lagige Beplankung; Rigips-Wohnbauplatte 20 mm.



Tabelle 1:

Brand- wider- stands- klasse	Rigips- Wohnbau- platte	Spannweite Platten quer zur Platte	Stützweite Quer- profile	Profile Längs- profile	Mineralwolle- auflage im Zwischen- deckenbereich
	mm	l mm	x mm	y mm	
<b>F 90<sup>1)</sup></b>	<b>2 x 20</b>	400	750 <sup>*)</sup>	850	zul. ohne Anforderungen

<sup>1)</sup>Nachweis: Prüfungszeugnis

Auch unter Trapezblechdecken einzusetzen.

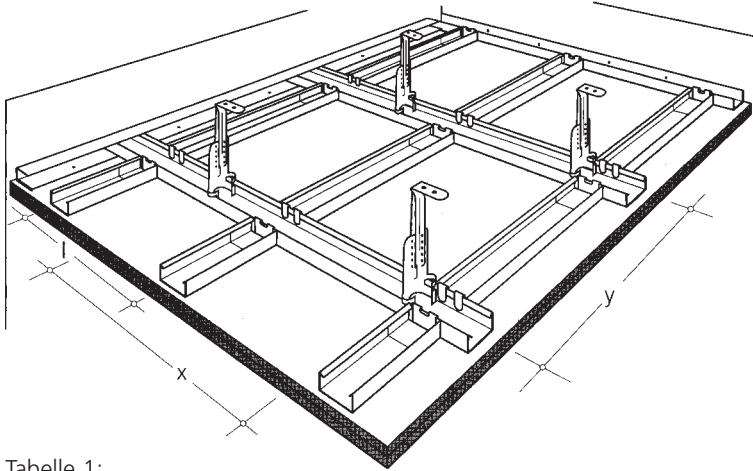
\*) Stützweite der Abhänger kann bis 1250 mm vergrößert werden, wenn Deckenprofile CD 60-06 (l- und y-Werte) auf  $\leq 500$  mm reduziert werden.

1	Beplankung	1.1 Befestigung	Rigips-Wohnbauplatte 20 mm Rigips-Schnellbauschrauben
2	Unterkonstruktion	2.1 Querprofile 2.2 Längsprofile 2.3 Profilverbinder 2.4 Abhänger	Rigips-Deckenprofil CD 60-06 Rigips-Deckenprofil CD 60-06 CD-Querverbinder, Best.-Nr. 206861 Nonius-Abhängesystem Tragfähigkeitsklasse 0,4 kN
	Verspachtelung	Ausführung	Nach Werkvorschrift mit Rigips-Spachtelmassen

### Leistungsbeschreibung:

\_\_\_\_\_ m<sup>2</sup> Rigips-Montagedecke als selbständige Brandschutzdecke nach Rigips-System 4.10.30 sach- und fachgerecht herstellen, einschl. Verspachtelung.  
Rohdecke \_\_\_\_\_  
Brandwiderstandsklasse F 90

### Unterkonstruktion:

Höhengleicher Schienenrost aus Tragprofilen CD 60-06 und Montageprofilen CD 60-06 (l = 78,5 cm)

mit Sicherheitsquerverbinder verbinden, angehängt an der Rohdecke befestigen.

Abhängehöhe \_\_\_\_\_ mm  
Abhänger: Nonius-System, Tragfähigkeitsklasse 0,4 kN.

Beplankung:  
Rigips-Wohnbauplatte 2 x 20 mm

## 4.10.30

### Brandlast von unten F 90

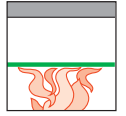

Zweilagige Beplankung mit  
Rigips-Wohnbauplatte 20 mm

### Brandschutz F 90

ohne Berücksichtigung  
der Rohdecke

### Gewicht der Unterdecke ca. 45 kg/m<sup>2</sup>

### Querschnitt:

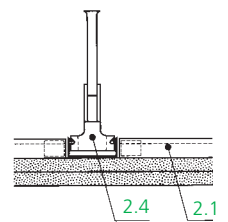

### Längsschnitt:

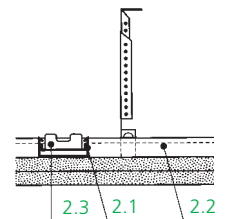

### Querverband:

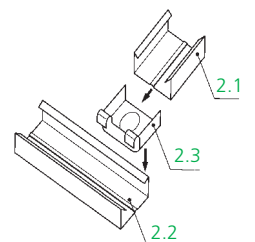

## 4.10.30

### Werkstoffe und Verarbeitung

#### Montagedecken von Rigips Metall-Unterkonstruktion

#### Selbständige Brandschutz-Unterdecken

Rigips-Wohnbauplatte 20 mm	nach ÖNORM B 3410
Verarbeitung	nach ÖNORM B 3415 und Rigips-Verarbeitungsrichtlinie
Profile und Schrauben	nach ÖNORM DIN 18 182
Anforderungen an „Leichte Deckenbekleidungen und Unterdecken“	nach DIN 18 168
Wärmeschutz	nach ÖNORM B 8110
Schallschutz	→ System-Blatt 4.06.00

### Befestigung Unterdecke an Massivdecke

Mit bauaufsichtlich zugelassenen Dübeln und Schrauben.

### Installationen

Im Zwischendeckenbereich verlegte Kabel und sonstige Installationen müssen an der tragenden Decke so befestigt werden, daß die Unterdecke im Brandfall nicht belastet wird. Brennbare Kabelisolierungen sind nur gestattet, wenn die Brandlast  $\leq 7 \text{ kWh/m}^2$  ist.

Unterdecke für Brandlast aus dem Zwischendeckenbereich siehe System-Blätter 4.11.20

### Anschlüsse/Details

Anschluß an Rigips-Montagewände  
→ System-Blatt 5.60.18  
Anschlüsse mit Schattenfuge  
→ auf Anfrage  
Einbau einer Revisionsöffnung  
→ Rigips-System 5.75.08

Trennwände mit bzw. ohne gleitenden Anschluß dürfen an der Unterdecke angeschlossen werden.

### Lastenbefestigung Oberflächenbehandlung

Brandschutz-Unterdecken dürfen nicht zusätzlich belastet oder bekleidet werden.

Anstriche oder Beschichtungen bis 0,5 mm Dicke sind zulässig.

### Detail-Hinweise

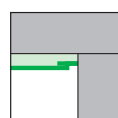

Montagedecken-Anschluß an Wände  
**5.60.00**

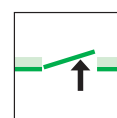

Einbau von Revisionsöffnungen  
**5.75.00**

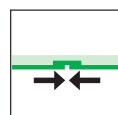

Bewegungsfugen  
**5.65.00**

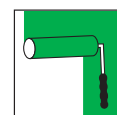

Oberflächenbehandlung  
**2.95.00**

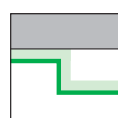

Montagedecken mit Höhenversatz  
**5.66.00**

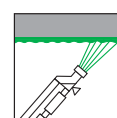

Integration von Deckenleuchten  
**5.70.00**

Planen und bauen.  
Mit Systemen von Rigips.

## Montagedecken von Rigips®

**Metall-  
Unterkonstruktion**

## Selbständige Brandschutz- Unterdecken

### 4.10.40

**Brandlast  
von unten  
F 90**

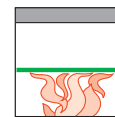

Zweilagige Beplankung mit  
Rigips-„Die Dicke“ 20 mm

### 4.10.41

Metall-Unterkonstruktion, direkt befestigt (Hut-Deckenprofil),  
Zlagige Beplankung; Rigips-Wohnbauplatte 20 mm.



Tabelle 1:

Brand- wider- stands- klasse	Rigips- Wohnbau- platte  mm	Spannweite Platten quer zur Platte l mm	Stützweite Profile Montageprofile deckenbereich y mm	Mineralwolle im Zwischen- deckenbereich	
				Dicke mm	Rohdichte kg/m <sup>3</sup>
<b>F 90<sup>1)</sup></b>	<b>2 x 20</b>	400	750	–	–

<sup>1)</sup>Nachweis: Prüfungszeugnis

Auch unter Trapezblechdecken einzusetzen.

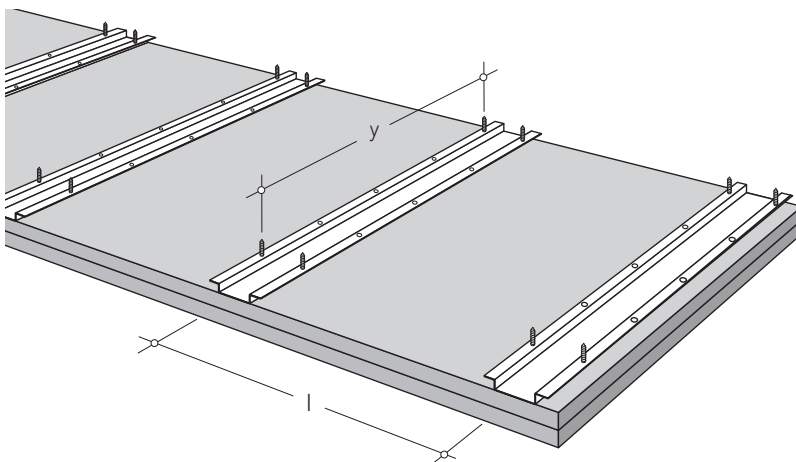
1	Beplankung	Befestigung	Rigips-Wohnbauplatte 20 mm Rigips-Schnellbauschrauben
2	Unterkonstruktion	2.1 Montageprofile	Hut-Deckenprofil, Best.-Nr. 206548
	Verspachtelung	Ausführung	Nach Werkvorschrift mit Rigips-Spachtelmassen

#### Leistungsbeschreibung:

\_\_\_\_\_ m<sup>2</sup> Rigips-Montagedecke als  
selbständige Brandschutzdecke nach  
Rigips-System 4.10.41 sach- und  
fachgerecht herstellen, einschl. Ver-  
spachtelung.  
Rohdecke \_\_\_\_\_  
Brandwiderstandsklasse F 90

Unterkonstruktion:  
Hut-Deckenprofil, Best.-Nr. H38 KB9,  
direkt an Rohdecke befestigt.

Beplankung:  
Rigips-Wohnbauplatte 2 x 20 mm

**Brandschutz  
F 90**

ohne Berücksichtigung  
der Rohdecke

**Gewicht  
der Unterdecke  
ca. 42 kg/m<sup>2</sup>**

Längsschnitt:

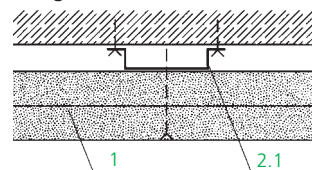

# 4.10.40

## Brandschutz F 90

ohne Berücksichtigung  
der Rohdecke

Montagedecken von Rigips  
Metall-Unterkonstruktion

Selbständige  
Brandschutz-Unterdecken

# 4.10.42

Metall-Unterkonstruktion, Rigips-Deckenprofil CD über Direktabhänger befestigt. 2lagige Beplankung; Rigips-Wohnbauplatte 20 mm.



Tabelle 2:

Brandwiderstandsklasse	Rigips-Wohnbauplatte mm	Spannweite Platten quer zur Platte l mm	Stützweite Profile Montageprofile y mm	Mineralwolle im Zwischendeckenbereich	
				Dicke mm	Rohdichte kg/m <sup>3</sup>
<b>F 90<sup>1)</sup></b>	<b>2 x 20</b>	400	750	zul. ohne Anforderung	

<sup>1)</sup>Nachweis: Prüfzeugnis

Auch unter Trapezblechdecken einzusetzen.

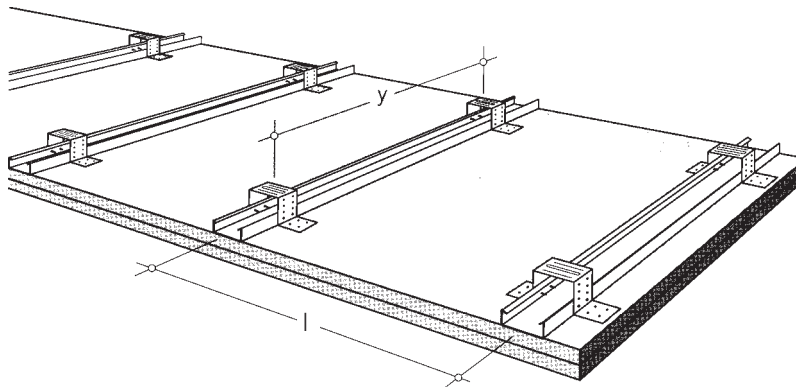
Längsschnitt:

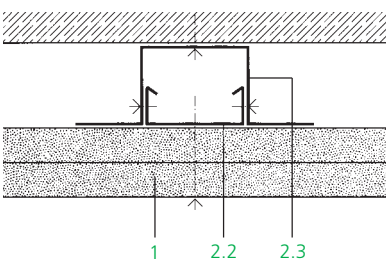

1	Beplankung	Befestigung	2x Rigips-Wohnbauplatte 20 mm Rigips-Schnellbauschrauben
2	Unterkonstruktion	2.2 Tragprofile 2.3	Rigips-Deckenprofil CD 60-06 Direktabhänger, Best.-Nr. 206787
	Verspachtelung	Ausführung	Nach Werksvorschrift mit Rigips-Spachtelmassen

Leistungsbeschreibung:

\_\_\_\_\_ m<sup>2</sup> Rigips-Montagedecke als selbständige Brandschutzdecke nach Rigips-System 4.10.42 sach- und fachgerecht herstellen, einschl. Verspachtelung.  
Rohdecke \_\_\_\_\_  
Brandwiderstandsklasse F 90

Unterkonstruktion:  
Rigips-Deckenprofil CD 60-06, über Direktabhänger, Best.-Nr. H 39378 direkt an Rohdecke befestigt, einschließlich Verschraubung Direktabhänger mit CD-Deckenprofil.  
Beplankung:  
Rigips-Wohnbauplatte 2 x 20 mm

4.10.43

Metall-Unterkonstruktion, Rigips-Deckenprofil CD über justierbaren Direktabhängern befestigt.  
Zwilagige Beplankung; Rigips-Wohnbauplatte 20 mm.

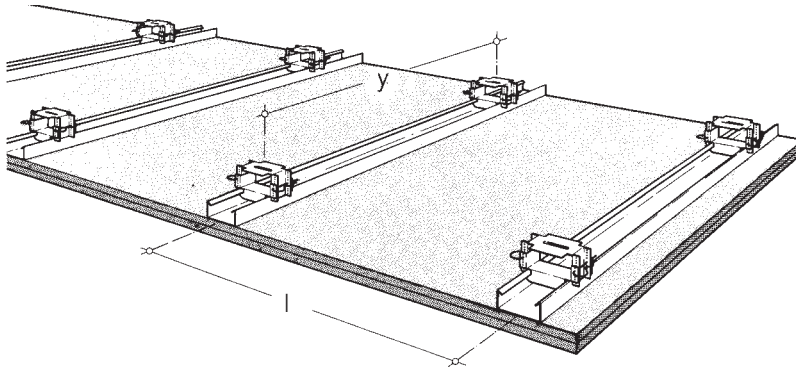

Brandschutz  
F 90

ohne Berücksichtigung  
der Rohdecke

Tabelle 3:

Brandwiderstandsklasse	Rigips-Wohnbauplatte mm	Spannweite Platten quer zur Platte l mm	Stützweite Profile Montageprofile y mm	Mineralwolle im Zwischendeckenbereich	
				Dicke mm	Rohdichte kg/m <sup>3</sup>
<b>F 90<sup>1)</sup></b>	<b>2 x 20</b>	400	750	zul. ohne Anforderung	

<sup>1)</sup>Nachweis: Prüfzeugnis

Auch unter Trapezblechdecken einzusetzen.

1	Beplankung			Rigips-Wohnbauplatte 20 mm Rigips-Schnellbauschrauben
		Befestigung		
2	Unterkonstruktion	2.2 Tragprofile 2.5		Rigips-Deckenprofil CD 60-06 justierbarer Direktabhängiger
	Verspachtelung	Ausführung		Nach Werkvorschrift mit Rigips-Spachtelmassen

Leistungsbeschreibung:

\_\_\_\_\_ m<sup>2</sup> Rigips-Montagedecke als selbständige Brandschutzdecke nach Rigips-System 4.10.43 sach- und fachgerecht herstellen, einschl. Verspachtelung.  
Rohdecke \_\_\_\_\_  
Brandwiderstandsklasse F 90

Unterkonstruktion:  
Rigips-Deckenprofil CD 60-06, über justierbaren Direktabhängiger an Rohdecke befestigt.  
Beplankung:  
Rigips-Wohnbauplatte 2 x 20 mm

Längsschnitt:

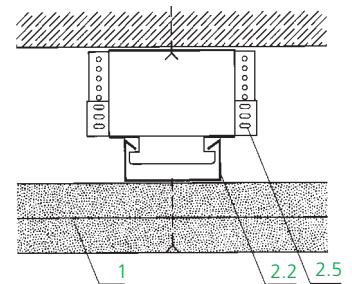

Wandanschluß F 90

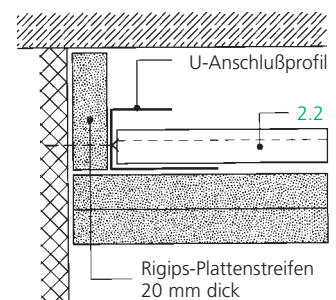

## 4.10.40

### Montagedecken von Rigips Metall-Unterkonstruktion

### Selbständige Brandschutz-Unterdecken

#### Werkstoffe und Verarbeitung

Rigips-Wohnbauplatte 20 mm	nach ÖNORM B 3410
Verarbeitung	nach ÖNORM B 3415 und Rigips-Verarbeitungsrichtlinie
Profile und Schrauben	nach ÖNORM-DIN 18 182
Anforderungen an „Leichte Decken- bekleidungen und Unterdecken“	nach DIN 18 168
Wärmeschutz	nach ÖNORM B 8110
Schallschutz	→ System-Blatt 4.06.00

#### Befestigung Unterdecke an Massivdecke

Mit bauaufsichtlich zugelassenen Dübeln und Schrauben. Die Unterstützungen der Deckenkonstruktion mit ihren Aussteifungen muß mindestens der F 90 Feuerwiderstandsklasse angehören.

#### Installationen

Im Zwischendeckenbereich verlegte Kabel und sonstige Installationen müssen an der tragenden Decke so befestigt werden, daß die Unterdecke im Brandfall nicht belastet wird. Brennbare Kabelisolierungen sind nur gestattet, wenn die Brandlast  $\leq 7 \text{ kWh/m}^2$  ist.

#### Anschlüsse/ Details

Anschluß an Rigips-Montagewände → Rigips-System 5.60.18 Trennwände mit bzw. ohne gleitenden Anschluß dürfen an der Unterdecke angeschlossen werden.

#### Lastenbefestigung Oberflächen- behandlung

Brandschutz-Unterdecken dürfen nicht zusätzlich belastet oder bekleidet werden. Anstriche oder Beschichtungen bis 0,5 mm Dicke sind zulässig.

#### Detail-Hinweise

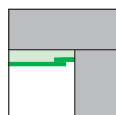

Montagedecken-Anschluß  
an Wände  
**5.60.00**

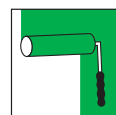

Oberflächen-  
behandlung  
**2.95.00**

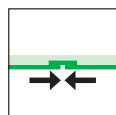

Bewegungsfugen  
**5.65.00**

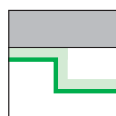
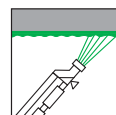

Montagedecken mit  
Höhenversatz  
**5.66.00**

Planen und bauen.  
Mit Systemen von Rigips.

## Montagedecken von Rigips®

gewölbte  
Metall-Unterkonstruktion

## Selbständige Brandschutz- Unterdecken

### 4.10.50

Brandlast  
von unten  
F 30

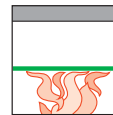

Ein- oder zweilagige  
Bepflankung „Riflex“

### 4.10.50

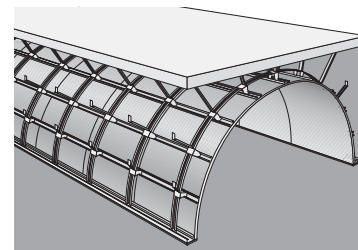
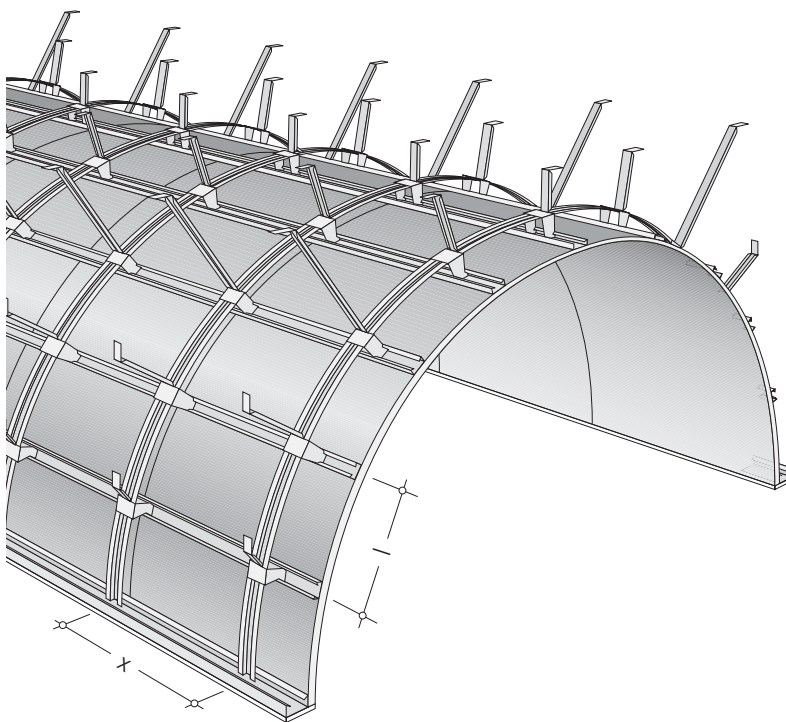

Brandschutz  
F 30

ohne Berücksichtigung  
der Rohdecke

Gewicht  
der Unterdecke  
ca. 10,5 kg/m<sup>2</sup>  
(1 x 6 mm)  
ca. 20,5 kg/m<sup>3</sup>  
(2 x 6 mm)

Tabelle 1:

Brandwiderstandsklasse	Spezialgipsplatte „Riflex“ mm	Spannweite Platten quer zur Platte l mm	Abstand Profile		Mineralwolle-		kleinster Krümmungsradius
			Gewölbe-profile x mm	Montage-profile l mm	aufgabe im Zwischen-deckenbereich Dicke mm	Rohdichte kg/m <sup>3</sup>	
<b>F 30<sup>1)</sup></b>	<b>2 x 6</b>	300	750	300	40	40	600 mm
F 30 <sup>1), 2)</sup>	1 x 6	300	750	300	–	–	

<sup>1)</sup>Nachweis: Prüfzeugnis

<sup>2)</sup>in Verbindung mit Deckenbauart I, II, III (Massivdecken) - lt. DIN 4102

1	Bepflankung	1.1 Befestigung	Riflex-Spezialgipsplatte Rigips-Schnellbauschrauben
2	Unterkonstruktion	2.1 Tragprofile 2.2 Montageprofile 2.3 Profilverbinder 2.4 Abhänger	Gewölbepprofil Rigips-Deckenprofil CD 60-06 Kreuzschnellverbinder Nonius-Abhängesystem für Gewölbepprofile Tragfähigkeitsklasse 0,25 kN
3	Dämmung		Mineralwolle → Tab. 1
	Verspachtelung	Ausführung	Ridurit-Fugenspachtel mit Glasfaserbewehrungsstreifen nach Werksvorschrift

## 4.10.50

### Produkt- und Montage-Hinweise

#### Montagedecken von Rigips Metall-Unterkonstruktion

#### Selbständige Brandschutz-Unterdecken

Riflex-Spezialgipsplatte	Trocken formbare flexible Platte aus Gips mit beidseitig eingebettetem Glasvlies, Oberfläche glatt und flächeneben.	
Baustoffklasse	A1, gem. Zulassung	
Technische Daten	längs zur Platte	quer zur Platte
Bruchlast (N)	590	430
Biegezugfestigkeit (N/mm <sup>2</sup> )	14,0	9,8
E-Modul (N/mm <sup>2</sup> )	6500	5000
Schnellbauschrauben	nach ÖNORM DIN 18 182	
Mineralwolle	nach ÖNORM B 6035	
Wärmeschutz	nach ÖNORM B 8110	
Schallschutz	nach ÖNORM B 8115	

#### Montagehinweise

Die Unterkonstruktion einer Gewölbedecke besteht aus Noniushängern mit Justierstäben zur Abhängung der Konstruktion.

Achsabstand 300 mm von der Gewölbemitte aus.

Die über Biegelehre gebogenen Gewölbepprofile (Achsabstand 1000 mm) sind mit Kreuzschnellverbindern mit allen C-Deckenprofilen (Achsabstand 300 mm) zu verbinden.

Die Spezialgipsplatte Riflex wird trocken gebogen direkt auf die C-Deckenprofile verschraubt. Erste Beplankungslage wird mit Schnellbauschrauben TN 3,5 x 25 mm (a = 400 mm) und die zweite Beplankungslage mit Schnellbauschrauben 3,5 x 25 mm (a = 200 mm) befestigt.

Die Fugen der äußeren Beplankung sowie Wandanschlüsse werden mit Ridurit-Fugenspachtel und Glasfaserbewehrungsstreifen malerfertig verspachtelt.

Die Fugen der inneren Beplankungen werden nur stumpf gestoßen.

### Lastenbefestigung Oberflächenbehandlung

Eine vollflächige Verspachtelung ist nicht erforderlich. Sie empfiehlt sich nur bei besonderen Lichtverhältnissen und außergewöhnlichen Anforderungen an die Ebenheit des Untergrundes, z. B. bei Lackierung und Metalltapeten. Für Lackierung ist generell eine zweilagige Beplankung vorzusehen.

Brandschutz-Unterdecken dürfen nicht zusätzlich belastet oder bekleidet werden.

Anstriche oder Beschichtungen bis 0,5 mm Dicke sind zulässig.

### Leistungsbeschreibung

\_\_\_\_\_ m<sup>2</sup> Rigips-Unterdecke in Gewölbeform nach Rigips-System 4.10.50 einschließlich Verspachtelung sach- und fachgerecht herstellen.

Gewölberadius \_\_\_\_\_ mm

Raumhöhe \_\_\_\_\_ mm

Raumbreite \_\_\_\_\_ mm

Abhängehöhe bis Unterkante Gewölbeschenkel \_\_\_\_\_ mm

Bekleidung:

Riflex-Spezialgipsplatten

ein-(zwei-)lagig \_\_\_\_\_ mm

Unterkonstruktion:

entspr. Herstellungsrichtlinien

Dämmstoffauflage:

Mineralwolle \_\_\_\_\_ mm

Rohdichte \_\_\_\_\_ kg/m<sup>3</sup>

Planen und bauen.  
Mit Systemen von Rigips.

## Montagedecken von Rigips®

**Metall-  
Unterkonstruktion**

## Selbständige Brandschutz- Unterdecken

### 4.11.10

## Brandlast von oben F 30



Ein- oder zweilagige  
Beplankung

### 4.11.11

Metall-Unterkonstruktion, abgehängt befestigt,  
1lagige Beplankung; Rigips-Feuerschutzplatten RF

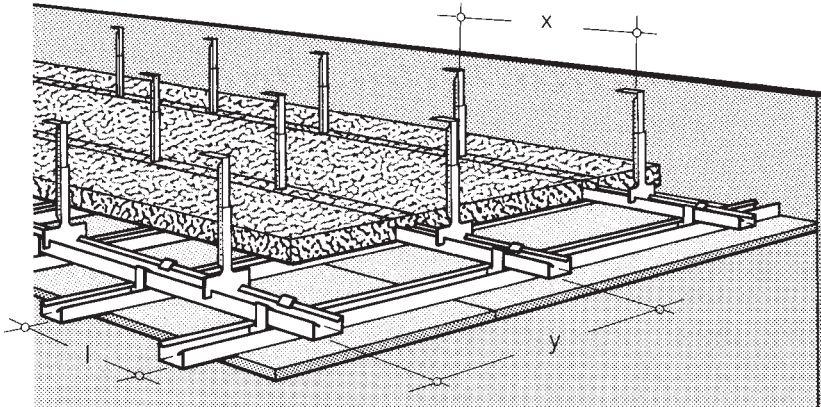

## Brandschutz F 30

Brandbeanspruchung aus dem  
Zwischendeckenbereich

**Gewicht  
der Unterdecke  
ca. 18 kg/m<sup>2</sup>**

Tabelle 1:

Brand- wider- stands- klasse	Rigips- Feuer- schutz- platten Dicke mm	Spannweite Platten quer zur Platte l mm	Stützweite Profile		Mineralwolle- auflage im Zwischen- deckenbereich	
			Trag- profile x mm	Montage- profile y mm	Dicke mm	Rohdichte kg/m <sup>3</sup>
<b>F 30<sup>1)</sup></b>	<b>15</b>	400	750	850	40	40

<sup>1)</sup>Nachweis: Prüfzeugnis

Rohdecke: Massivdecke  $\geq$  F 90

1	Beplankung	Befestigung	Rigips-Feuerschutzplatten RF Rigips-Schnellbauschrauben
2	Unterkonstruktion	2.1 Tragprofile 2.2 Montageprofile 2.3 Profilverbinder 2.4 Abhänger	Rigips-Deckenprofil CD 60-06 Rigips-Deckenprofil CD 60-06 Winkelanker Nonius-Abhängesystem wahlweise Schlitzbandhänger
3	Dämmung		Mineralwolle (A1) → Tabelle 1
	Verspachtelung	Ausführung	Nach Werkvorschrift mit Rigips-Spachtelmassen

#### Leistungsbeschreibung:

\_\_\_\_\_m<sup>2</sup> Rigips-Montagedecke, für  
Brandbeanspruchung aus dem Zwischen-  
deckenbereich, nach Rigips-  
System 4.11.11 sach- und fachge-  
recht herstellen, einschl. Verspach-  
telung.  
Rohdecke \_\_\_\_\_  
Brandwiderstandsklasse F30

Unterkonstruktion:  
Rigips-Deckenprofile CD 60-06  
(Trag- und Montageprofile) abge-  
hängt an Rohdecke befestigt.  
Abhängehöhe \_\_\_\_\_ mm  
Abhänger: \_\_\_\_\_  
Beplankung: Rigips-Feuerschutz-  
platten RF 15 mm  
Dämmstoffauflage: Mineralwolle  
\_\_\_\_\_, \_\_\_\_\_ mm

#### Querschnitt:

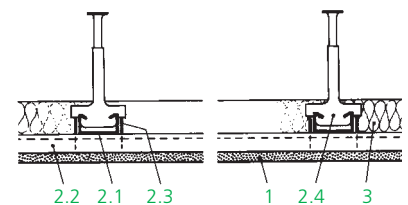

#### Längsschnitt:

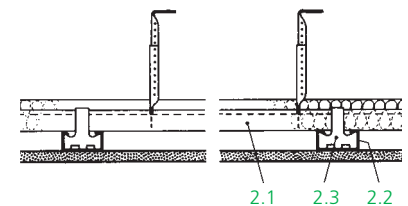

## 4.11.10

### Brandschutz F 30

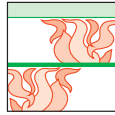

Brandbeanspruchung aus dem Zwischendeckenbereich und/oder von der Raumseite

**Gewicht  
der Unterdecke  
ca. 28 kg/m<sup>2</sup>**

## Montagedecken von Rigips Metall-Unterkonstruktion

## Selbständige Brandschutz-Unterdecke

### 4.11.12

Metall-Unterkonstruktion, abgehängt befestigt, Zlagige Beplankung; Rigips-Feuerschutzplatten.



Tabelle 2:

Brandwiderstandsklasse	Rigips-Feuerschutzplatten Dicke mm	Spannweite Platten quer zur Platte l mm	Stützweite Tragprofile x mm	Profile Montageprofile y mm	Mineralwolleauflage im Zwischendeckenbereich Dicke mm	Rohdichte kg/m <sup>3</sup>
<b>F 30<sup>1)</sup></b>	<b>2 x 12,5</b>	400	750	850	40	40

<sup>1)</sup>Nachweis: Prüfzeugnis

Rohdecke: Massivdecke  $\geq$  F 90.

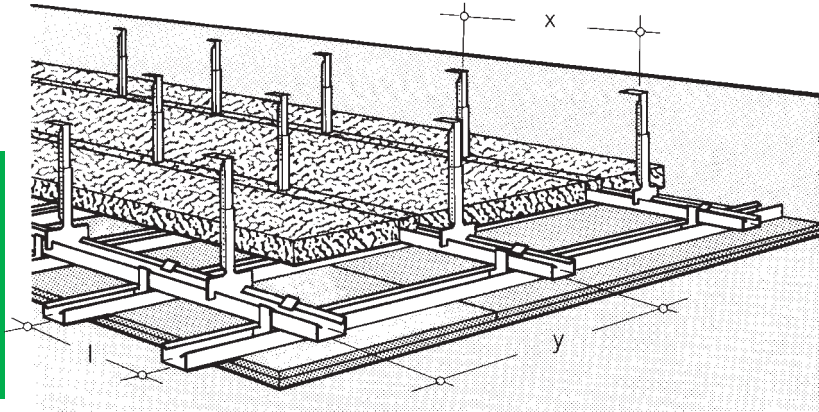
Querschnitt:

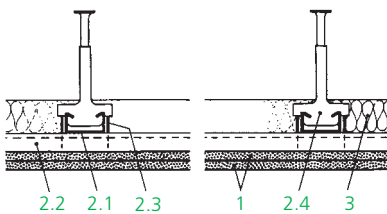

Längsschnitt:

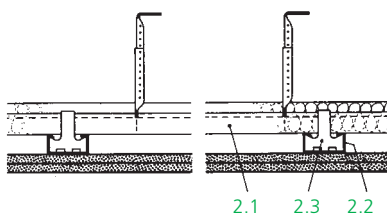

1 Beplankung	Befestigung	Rigips-Feuerschutzplatten RF Rigips-Schnellbauschrauben
2 Unterkonstruktion	2.1 Tragprofile 2.2 Montageprofile 2.3 Profilverbinder 2.4 Abhänger	Rigips-Deckenprofil CD 60-06 Rigips-Deckenprofil CD 60-06 Winkelanker Nonius-Abhängesystem wahlweise: Schlitzbandhänger
3 Dämmung	Brandschutz	Mineralwolle (A1) → Tabelle 2
Verspachtelung	Ausführung	Nach Werksvorschrift mit Rigips-Spachtelmassen

Leistungsbeschreibung:

\_\_\_\_\_ m<sup>2</sup> Rigips-Montagedecke für Brandbeanspruchung aus dem Zwischendeckenbereich und/oder von der Raumseite nach Rigips-System 4.11.12 sach- und fachgerecht herstellen, einschl. Verspachtelung. Rohdecke \_\_\_\_\_ Brandwiderstandsklasse F 30

Unterkonstruktion:  
Rigips-Deckenprofile CD 60-06 (Trag- und Montageprofile) abgehängt an Rohdecke befestigt. Abhängehöhe \_\_\_\_\_ mm  
Abhänger: \_\_\_\_\_  
Beplankung: Rigips-Feuerschutzplatten RF 2 x 12,5 mm  
Dämmstoffauflage: Mineralwolle (A1) BS 40, 40 mm dick.

## Selbständige Brandschutz-Unterdecke

## Montagedecken von Rigips Metall-Unterkonstruktion

Rigips-Feuerschutzplatte RF	nach ÖNORM B 3410
Verarbeitung	nach ÖNORM B 3415 und Rigips-Verarbeitungsrichtlinie
Profile und Schrauben	nach ÖNORM DIN 18 182
Mineralwolle	nach ÖNORM B 6035
Anforderungen an „Leichte Deckenbekleidungen und Unterdecken“	nach DIN 18 168
Wärmeschutz	nach ÖNORM B 8110
Schallschutz	→ System-Blatt 4.06.00

Mit bauaufsichtlich zugelassenen Dübeln und Schrauben sowie mit Hilti-Keildübeln DBZ 6 S.

Installationen im Zwischendeckenbereich mit einer Brandlast über 7 kW/h/m<sup>2</sup> (hoher Installationsgrad z. B. in Verwaltungsgebäuden) erfordern den Einbau einer Unterdecke für Brandbeanspruchung aus dem Zwischendeckenbereich.

Ein NYM-Kabel 3 x 1,5 mm<sup>2</sup> mit PVC-Isolierung besitzt z. B. eine Brandlast von etwa 0,8 kWh/m (8,75 m Kabel  $\triangleq$  7 kWh).

Anschluß an Rigips-Montagewände  
→ Rigips-System 5.60.10/11  
Einbau von Deckenleuchten  
→ Rigips-System 5.70.10/11  
Einbau von Revisionsöffnungen  
→ Rigips-System 5.75.01/03

Trennwände mit bzw. ohne gleitenden Anschluß dürfen an der Unterdecke angeschlossen werden.

Brandschutz-Unterdecken dürfen nicht zusätzlich belastet oder bekleidet werden.

Anstriche oder Beschichtungen bis 0,5 mm Dicke sind zulässig.

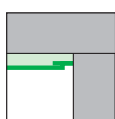

Montagedecken-Anschluß an Wände  
**5.60.00**

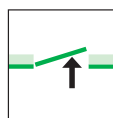

Einbau von Revisionsöffnungen  
**5.75.00**

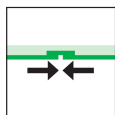

Bewegungsfugen  
**5.65.00**

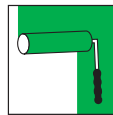

Oberflächenbehandlung  
**2.95.00**

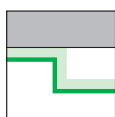

Montagedecken mit Höhenversatz  
**5.66.00**

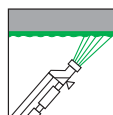

Integration von Deckenleuchten  
**5.70.00**

## 4.11.10

### Werkstoffe und Verarbeitung

### Befestigung Unterdecke an Massivdecke

### Installationen

### Anschlüsse/Details

### Lastenbefestigung Oberflächenbehandlung

### Detail-Hinweise

Planen und bauen.  
Mit Systemen von Rigips.

## Montagedecken von Rigips®

Metall-  
Unterkonstruktion

## Selbständige Brandschutz- Unterdecken

### 4.11.20

## Brandlast von oben und/oder unten

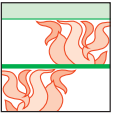

### F 30/F 90

zweilagige Beplankung mit  
Rigips-Wohnbauplatte 20 mm

### 4.11.21

Metall-Unterkonstruktion, abgehängt befestigt,  
2lagige Beplankung; Rigips-Wohnbauplatte 20 mm.



Tabelle 1:

Brand- wider- stands- klasse	Rigips Wohnbau- platte  mm	Spannweite Platten quer zur Platte l mm	Stützweite Trag- profile x mm	Profile Montage- profile y mm	Mineralwolle- auflage im Zwischen- deckenbereich	
					Dicke mm	Rohdichte kg/m <sup>3</sup>
<b>F 30</b> <sup>1) 3)</sup>	<b>2 x 20</b>	400	600	750	40	40
<b>F 90</b> <sup>2) 3)</sup>						

<sup>1)</sup> Brandbeanspruchung aus dem Zwischendeckenbereich

Rohdecke:  $\geq$  F 90

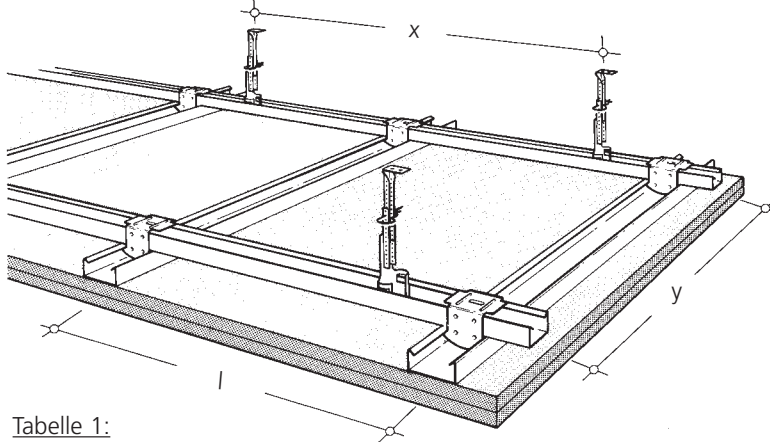
<sup>2)</sup> Brandbeanspruchung von der Raumseite

<sup>3)</sup> Nachweis: Prüfzeugnis

1	Beplankung		Rigips-Wohnbauplatte 20 mm Rigips-Schnellbauschrauben
2	Unterkonstruktion	2.1	Tragprofile Rigips-Deckenprofil CD 60-06
		2.2	Montageprofile Rigips-Deckenprofil CD 60-06
		2.3	Profilverbinder Kreuzschnellverbinder
		2.4	Abhänger Nonius-Abhängesystem, Tragfähigkeitsklasse 0,4 kN
3	Dämmung		Mineralwolle (A1) → Tabelle 1
	Verspachtelung	Ausführung	Nach Werkvorschrift mit Rigips-Spachtelmassen

#### Leistungsbeschreibung:

\_\_\_\_\_ m<sup>2</sup> Rigips-Montagedecke als  
selbständige Brandschutzdecke für  
Brandbeanspruchung aus dem  
Zwischendeckenbereich F 30 und  
von der Raumseite F 90, nach Rigips-  
System 4.11.21 sach- und fachge-  
recht herstellen, einschl. Vers-  
pachtelung.  
Rohdecke \_\_\_\_\_

#### Unterkonstruktion:

Rigips-Deckenprofile CD 60-06  
(Trag- und Montageprofile) abge-  
hängt an Rohdecke befestigt.

Abhängehöhe \_\_\_\_\_ mm  
Abhänger: Nonius-System, Tragfähig-  
keitsklasse 0,4 kN.

#### Beplankung:

Rigips-Wohnbauplatte 2 x 20 mm  
Dämmstoffauflage: Mineralwolle  
(A1) BS 40, 40 mm dick.

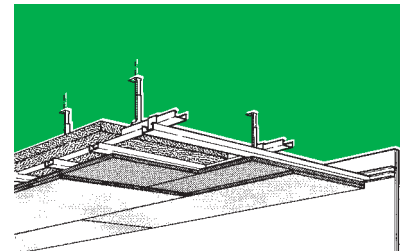

## Brandschutz F 30

Brandbeanspruchung aus dem  
Zwischendeckenbereich und

## F 90

von der Raumseite

## Gewicht der Unterdecke ca. 45 kg/m<sup>2</sup>

#### Querschnitt:

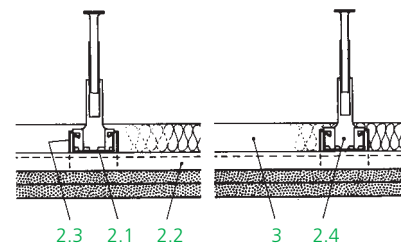

#### Längsschnitt:

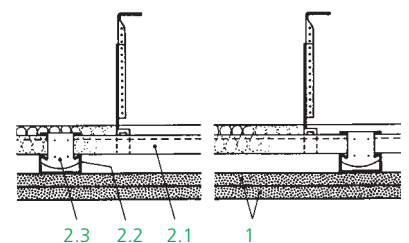

## 4.11.20

### Brandlast von oben und/oder unten F 90

Zweilagige Beplankung mit Rigips-Wohnbauplatte 20 mm

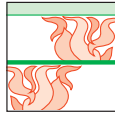
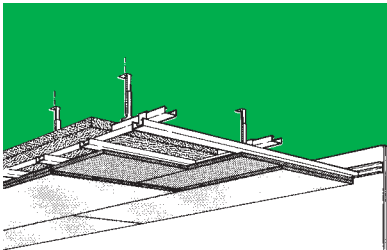

### Brandschutz F 90

Brandbeanspruchung aus dem Zwischendeckenbereich und/oder von der Raumseite

Gewicht der Unterdecke ca. 46 kg/m<sup>2</sup>

## Montagedecken von Rigips Metall-Unterkonstruktion

## Selbständige Brandschutz-Unterdecken

### 4.11.22

Metall-Unterkonstruktion, abgehängt befestigt, Zlagige Beplankung; Rigips-Wohnbauplatte 20 mm.



Tabelle 2:

Brandwiderstandsklasse	Rigips Wohnbauplatte mm	Spannweite Platten quer zur Platte l mm	Stützweite Tragprofile x mm	Profile Montageprofile y mm	Mineralwolleauflage im Zwischendeckenbereich Dicke Rohdichte mm kg/m <sup>3</sup>
<b>F 90<sup>1)</sup></b>	<b>2 x 20</b>	400	600	750	2 x 40 40

<sup>1)</sup>Nachweis: Prüfzeugnis

Rohdecke: ≥ F 90-A.

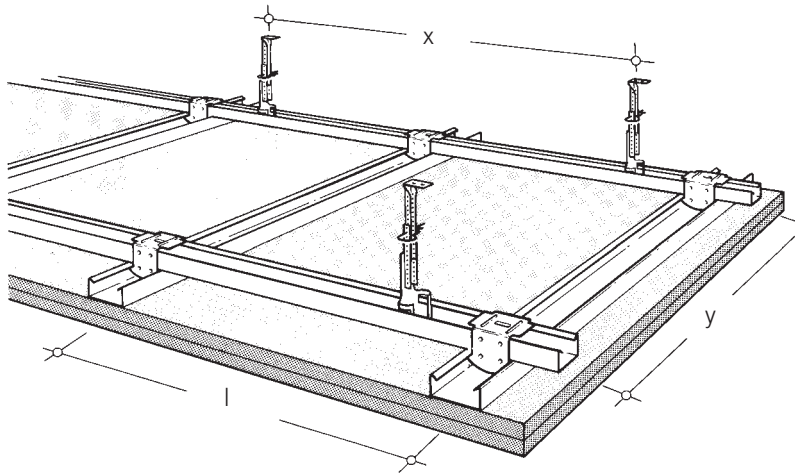
#### Querschnitt:

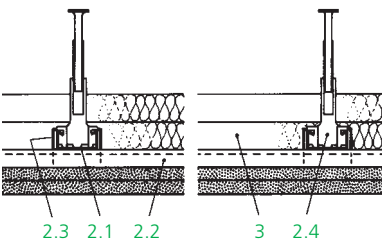

#### Längsschnitt:

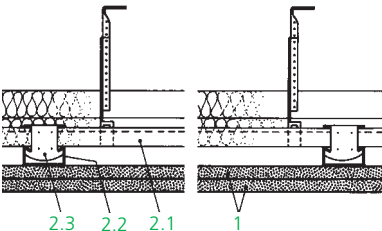

1 Beplankung	Befestigung	Rigips-Wohnbauplatte 20 mm Rigips-Schnellbauschrauben
2 Unterkonstruktion	2.3 Tragprofile 2.4 Montageprofile 2.5 Profilverbinder 2.6 Abhänger	Rigips-Deckenprofil CD 60-06 Rigips-Deckenprofil CD 60-06 Kreuzschnellverbinder Nonius-Abhängesystem Tragfähigkeitsklasse 0,4 kN
3 Dämmung	Brandschutz	Mineralwolle (A1) → Tabelle 2
Verspachtelung	Ausführung	Nach Werksvorschrift mit Rigips-Spachtelmassen

#### Leistungsbeschreibung:

\_\_\_\_\_ m<sup>2</sup> Rigips-Montagedecke als selbständige Brandschutzdecke für Brandbeanspruchung aus dem Zwischendeckenbereich und/oder von der Raumseite F 90, nach Rigips-System 4.11.22 sach- und fachgerecht herstellen, einschl. Verspachtelung.  
Rohdecke \_\_\_\_\_

**Unterkonstruktion:**  
Rigips-Deckenprofile CD 60-06 (Trag- und Montageprofile) abgehängt an Rohdecke befestigt.  
Abhängehöhe \_\_\_\_\_ mm  
Abhänger: Nonius-System, Tragfähigkeitsklasse 0,4 kN.  
**Beplankung:**  
Rigips-Wohnbauplatte 2 x 20 mm  
**Dämmstoffauflage:** Mineralwolle (A1) BS 40, 2 x 40 mm dick.

## Selbständige Brandschutz-Unterdecken

## Montagedecken von Rigips Metall-Unterkonstruktion

Rigips-Wohnbauplatte 20 mm	nach ÖNORM B 3410
Verarbeitung	nach ÖNORM B 3415 und Rigips-Verarbeitungsrichtlinie
Profile und Schrauben	nach ÖNORM-DIN 18 182
Mineralwolle	nach ÖNORM B 6035
Anforderungen an „Leichte Deckenbekleidungen und Unterdecken“	nach DIN 18 168
Wärmeschutz	nach ÖNORM B 8110
Schallschutz	→ System-Blatt 4.06.00

Mit bauaufsichtlich zugelassenen Dübeln und Schrauben.

Installationen im Zwischendeckenbereich mit einer Brandlast über 7 kWh/m<sup>2</sup> (hoher Installationsgrad z. B. in Verwaltungsgebäuden) erfordern den Einbau einer Unterdecke für Brandbeanspruchung aus dem Zwischendeckenbereich.

Ein NYM-Kabel 3 x 1,5 mm<sup>2</sup> mit PVC-Isolierung besitzt z. B. eine Brandlast von etwa 0,8 kWh/m /8,75 m Kabel = 7 kWh).

Anschluß an Rigips-Montagewände → Rigips-System 5.60.13  
Gleitenden Anschlüsse an Rigips-Montagewände und Massivwände → auf Anfrage

Einbau einer Revisionsklappe (Fabr. Roth) → Rigips-System 5.75.05/06  
Trennwände mit bzw. ohne gleitenden Anschluß dürfen an der Unterdecke angeschlossen werden.

Brandschutz-Unterdecken dürfen nicht zusätzlich belastet oder bekleidet werden.

Anstriche oder Beschichtungen bis 0,5 mm Dicke sind zulässig.

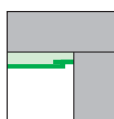

Montagedecken-Anschluß an Wände  
**5.60.00**

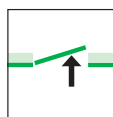

Einbau von Revisionsöffnungen  
**5.75.00**

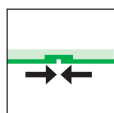

Bewegungsfugen  
**5.65.00**

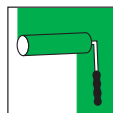

Oberflächenbehandlung  
**2.95.00**

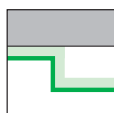

Montagedecken mit Höhenversatz  
**5.66.00**

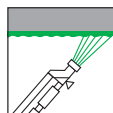

Integration von Deckenleuchten  
**5.70.00**

## 4.11.20

### Werkstoffe und Verarbeitung

### Befestigung Unterdecke an Massivdecke

### Installationen

### Anschlüsse/Details

### Lastenbefestigung Oberflächenbehandlung

### Detail-Hinweise

Planen und bauen.  
Mit Systemen von Rigips.

## Montagedecken von Rigips®

Holz-  
Unterkonstruktion

## Stahlträgerdecke mit Leichtbeton- abdeckung oder Hohlkörperdecke

Bauart I DIN 4102

## 4.20.10

### Brandlast von unten F 30

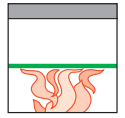

Von Unterkante der  
Feuerschutzplatte bis Oberkante  
der Stahlträgerdecke.

## 4.20.11

Holz-Unterkonstruktion, direkt befestigt,  
1lagige Beplankung; Rigips-Feuerschutzplatten RF.



Tabelle 1:

Brand- wider- stands- klasse	Rigips- Feuer- schutz- platten Dicke mm	Spannweite Platten quer zur Platte l mm	Stützweite Trag- latten 60/40 x mm	Lattung			Mineral- wolle im Zwischen- decken- bereich
				Trag- latten Montagelatten 48/24 y mm	50/30 y mm	60/40 y mm	
<b>F 30</b>	<b>15</b>	400	850	600	750	850	zulässig ohne Anfor- derungen

1	Beplankung	Befestigung	Rigips-Feuerschutzplatten RF Rigips-Schnellbauschrauben
2	Unterkonstruktion	2.1 Traglatten 2.2 Montagelatten 2.3 Metallbügel oder Rödeldraht 2.4 Trägerklammer	direkt befestigt 60/40 mm 60/40, 50/30 oder 48/24 mm
3	Dämmung		Mineralwolle → Tabelle 1
4	Rohdecke	Verspachtelung	Ausführung Nach Werkvorschrift mit Rigips-Spachtelmassen

### Leistungsbeschreibung:

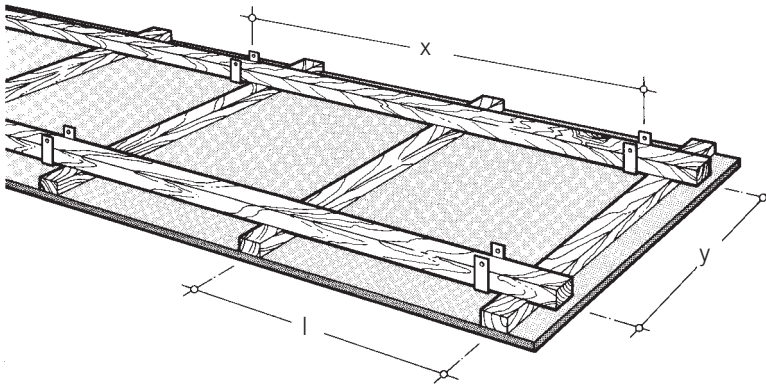
\_\_\_\_\_m<sup>2</sup> Rigips-Montagedecke  
nach Rigips-System 4.20.11 unter  
Stahlträgerdecke mit Leichtbeton-  
abdeckung sach- und fachgerecht  
herstellen, einschl. Verspachtelung.  
Brandwiderstandsklasse F 30

### Unterkonstruktion:

Holzlattung:  
Traglatten 60/40 mm, mit Träger-  
klammern direkt an Stahlträger befe-  
stigt.

Montagelatten \_\_\_\_\_mm  
Beplankung: Rigips-Feuerschutz-  
platten RF 15 mm  
Dämmstoffauflage: Mineralwolle  
\_\_\_\_\_, \_\_\_\_\_mm



Stahlträgerdecke  
mit Leichtbetonabdeckung



Brandschutz  
F 30

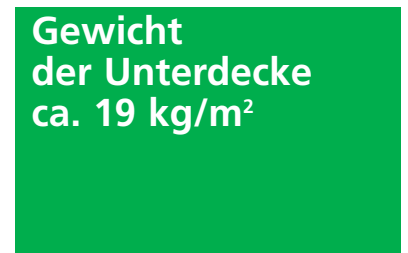

Gewicht  
der Unterdecke  
ca. 19 kg/m<sup>2</sup>

### Querschnitt:

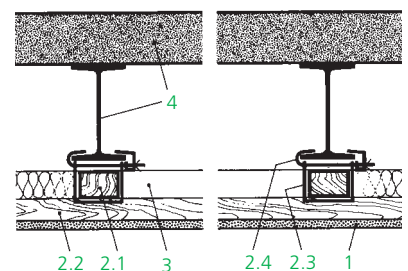

### Längsschnitt:

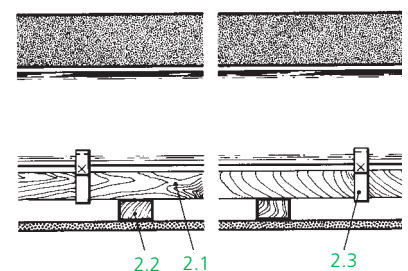

# 4.20.10

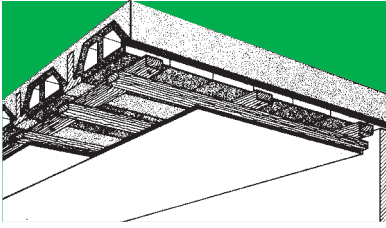

Hohlkörperdecke

# Montagedecken von Rigips Holz-Unterkonstruktion

# Hohlkörperdecke

## 4.20.12

Holz-Unterkonstruktion, direkt befestigt, 1lagige Beplankung; Rigips-Feuerschutzplatten RF.



Tabelle 2:

Brandwiderstandsklasse	Rigips-Feuerschutzplatten Dicke mm	Spannweite Platten quer zur Platte l mm	Stützweite		Lattung		Mineralwolle im Zwischendeckenbereich
			Traglatten 60/40 x mm	Montagelatten 48/24 y mm	50/30 y mm	60/40 y mm	
<b>F 30</b>	<b>15</b>	400	850	600	750	850	zulässig ohne Anforderungen

Querschnitt:

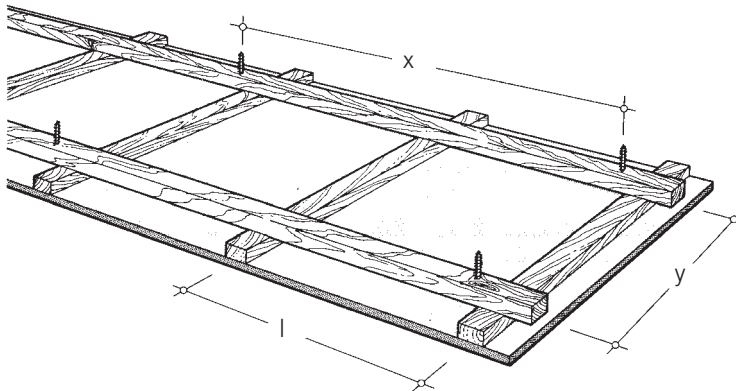
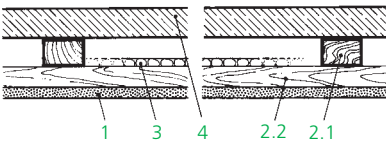

1	Beplankung	Befestigung	Rigips-Feuerschutzplatten RF Rigips-Schnellbauschrauben
2	Unterkonstruktion	2.3 Traglatten 2.4 Montagelatten	direkt befestigt 60/40 mm 60/40, 50/30, 48/24 mm
3	Dämmung		Mineralwolle → Tabelle 2
4	Rohdecke	Verspachtelung	Ausführung Nach Werkvorschrift mit Rigips-Spachtelmassen

Leistungsbeschreibung:

\_\_\_\_\_ m<sup>2</sup> Rigips-Montagedecke nach Rigips-System 4.20.12 unter Hohlkörperdecke sach- und fachgerecht herstellen, einschl. Verspachtelung.

Brandwiderstandsklasse F 30

Unterkonstruktion:

Holzlattung: Traglatten 60/40 mm, direkt an Hohlkörperdecke befestigt. Montagelatten \_\_\_\_\_ mm

Beplankung: Rigips-Feuerschutzplatten RF 15 mm

Dämmstoffauflage: Mineralwolle \_\_\_\_\_ , \_\_\_\_\_ mm

## Stahlträgerdecke mit Leichtbetonabdeckung oder Hohlkörperdecke

## Montagedecken von Rigips Holz-Unterkonstruktion

## 4.20.10

Rigips-Feuerschutzplatten RF	nach ÖNORM B 3410
Verarbeitung	nach ÖNORM B 3415 und Rigips-Verarbeitungsrichtlinie
Holz Bauholz der Sortierklasse S 10 Feuchtegehalt $\leq 20\%$	nach ÖNORM B 4100-2
Schnellbauschrauben	nach ÖNORM-DIN 18 182
Mineralwolle	nach ÖNORM B 6035
Anforderungen an „Leichte Deckenbekleidungen und Unterdecken“	nach DIN 18 168
Wärmeschutz	nach ÖNORM B 8110
Schallschutz	→ System-Blatt 4.06.00

## Werkstoffe und Verarbeitung

**Decken der Bauart I** nach DIN 4102 (Teil 4), in Verbindung mit Rigips-Montagedecken, sind Decken mit im Zwischendeckenbereich freiliegenden Stahlträgern mit einem Verhältniswert  $U/A \leq 300 \text{ mm}^{-1}$  mit einem oberen Abschluß aus Leichtbeton oder Gas- bzw. Bimsbeton sowie Decken aus Stahlbeton oder Spannbeton mit Zwischenbauteilen aus Leichtbeton oder Ziegeln.

## Unterdecken der Bauart I nach DIN 4102

Deckenanschluß an Massivwände → Rigips-System 5.60.01/02  
 Deckenanschluß an Rigips-Montagewände → Rigips-Systeme 5.16.20

## Anschlüsse

Brandschutz-Unterdecken nach DIN 4102, Teil 4, dürfen nicht zusätzlich belastet oder bekleidet werden. Anstriche oder Beschichtungen bis 0,5 mm Dicke sind zulässig.

## Lastenbefestigung Oberflächenbehandlung



Montagedecken-Anschluß an Wände  
5.60.00

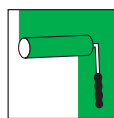

Oberflächenbehandlung  
2.95.00

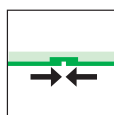

Bewegungsfugen  
5.65.00

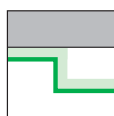
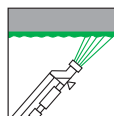

Montagedecken mit Höhenversatz  
5.66.00

## Detail-Hinweise

Planen und bauen.  
Mit Systemen von Rigips.

## Montagedecken von Rigips®

Metall-  
Unterkonstruktion

## Stahlträgerdecke mit Leichtbeton- abdeckung oder Hohlkörperdecke Bauart I DIN 4102

### 4.20.20

## Brandlast von unten F 30

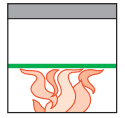

Von Unterkante der  
Feuerschutzplatte bis Oberkante  
der Betonabdeckung

### 4.20.21

Metall-Unterkonstruktion, abgehängt befestigt,  
1lagige Beplankung; Rigips-Feuerschutzplatten RF.



Tabelle 1:

Brandwiderstandsklasse	Rigips-Feuerschutzplatten Dicke mm	Spannweite Platten quer zur Platte l mm	Stützweite Tragprofile x mm	Profile Montageprofile y mm	Mineralwolle im Zwischendeckenbereich
<b>F 30</b>	<b>15</b>	400	750	850	zulässig ohne Anforderungen

1	Beplankung	Befestigung	Rigips-Feuerschutzplatten RF Rigips-Schnellbauschrauben
2	Unterkonstruktion	2.1 Tragprofile 2.2 Montageprofile 2.3 Profilverbinder 2.4 Anhänger 2.5 Trägerklammer	Rigips-Deckenprofil CD 60-06 Rigips-Deckenprofil CD 60-06 Winkelanker Nonius-Abhängesystem für Metallprofile wahlweise Spannfeder oder Schlitzband-Hänger
3	Dämmung	Ausführung	Mineralwolle → Tabelle 1
	Verspachtelung	Ausführung	Nach Werkvorschrift mit Rigips-Spachtelmassen

#### Leistungsbeschreibung:

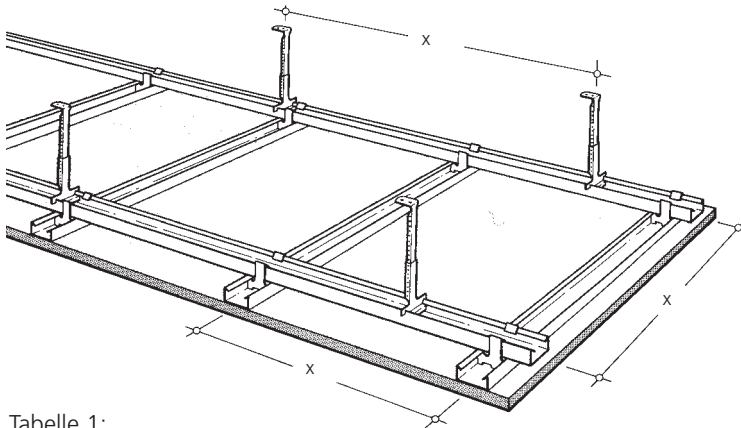
\_\_\_\_\_ m<sup>2</sup> Rigips-Montagedecke nach Rigips-System 4.20.21 unter Stahlträgerdecke mit Leichtbetonabdeckung sach- und fachgerecht herstellen, einschl. Verspachtelung. Brandwiderstandsklasse F 30

#### Unterkonstruktion:

Rigips-Deckenprofile CD 60-06 (Trag- und Montageprofile) abgehängt an Stahlträger befestigt.

Anhängerhöhe \_\_\_\_\_ mm  
Abhänger \_\_\_\_\_ mm

Beplankung: Rigips-Feuerschutzplatten RF 15 mm

Dämmstoffauflage: Mineralwolle \_\_\_\_\_, \_\_\_\_\_ mm

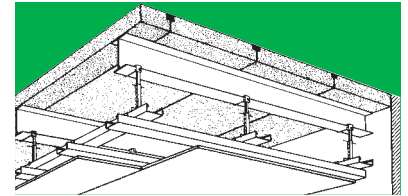

Stahlträgerdecke  
mit Leichtbetonabdeckung

### Brandschutz F 30

### Gewicht der Unterdecke ca. 17 kg/m<sup>2</sup>

#### Querschnitt:

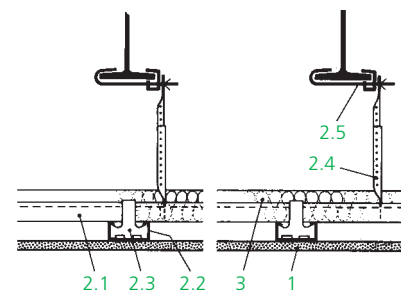

#### Längsschnitt:

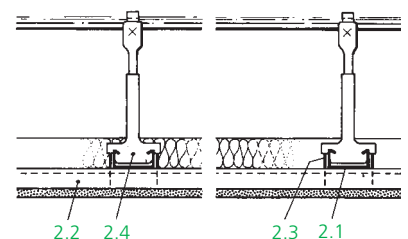

## 4.20.20

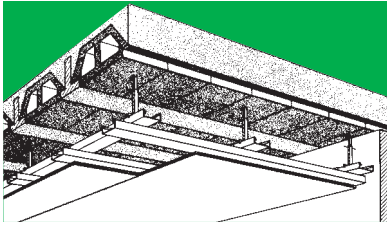

Hohlkörperdecke

## Montagedecken von Rigips Metall-Unterkonstruktion

## Hohlkörperdecke

## 4.20.22

Metall-Unterkonstruktion, abgehängt befestigt,  
1lagige Beplankung; Rigips-Feuerschutzplatten RF.



Tabelle 2:

Brandwiderstandsklasse	Rigips-Feuerschutzplatten Dicke mm	Spannweite Platten quer zur Platte l mm	Stützweite Tragprofile x mm	Profile Montageprofile y mm	Mineralwolle im Zwischendeckenbereich
<b>F 30</b>	<b>15</b>	400	750	850	zulässig ohne Anforderungen

Querschnitt:

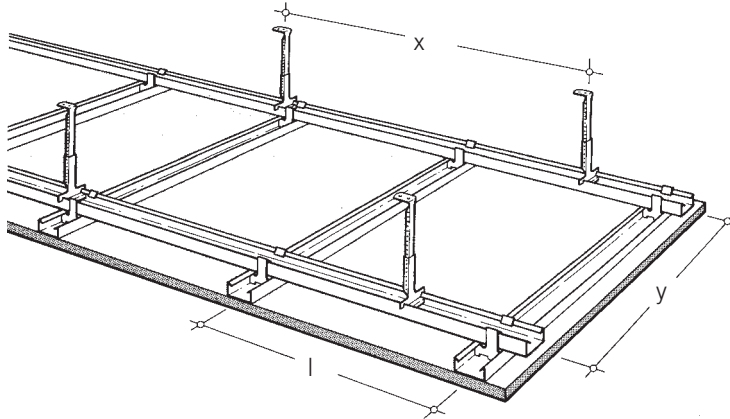
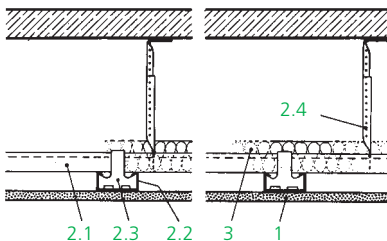

Längsschnitt:

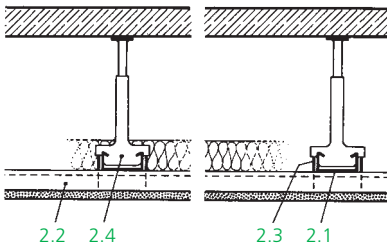

1 Beplankung	Befestigung	Rigips-Feuerschutzplatten RF Rigips-Schnellbauschrauben
2 Unterkonstruktion	2.1 Tragprofile 2.2 Montageprofile 2.3 Profilverbinder 2.4 Abhänger	Rigips-Deckenprofil CD 60-06 Rigips-Deckenprofil CD 60-06 Winkelanker Nonius-Abhängesystem für Metallprofile, wahlweise Spannfeder oder Schlitzband-Hänger
3 Dämmung		Mineralwolle → Tabelle 2, s.o.
Verspachtelung	Ausführung	Nach Werkvorschrift mit Rigips-Spachtelmassen

### Leistungsbeschreibung:

\_\_\_\_\_ m<sup>2</sup> Rigips-Montagedecke, nach Rigips-System 4.20.22 unter Hohlkörperdecke sach- und fachgerecht herstellen, einschl. Verspachtelung.  
Brandwiderstandsklasse F 30

Unterkonstruktion:  
Rigips-Deckenprofile CD 60-06 (Trag- und Montageprofile) abgehängt an Hohlkörperdecke befestigt.  
Abhängehöhe \_\_\_\_\_ mm  
Abhänger: \_\_\_\_\_  
Beplankung: Rigips-Feuerschutzplatten RF 15 mm  
Dämmstoffauflage: Mineralwolle \_\_\_\_\_, \_\_\_\_\_ mm

## Stahlträgerdecke mit Leichtbetonabdeckung oder Hohlkörperdecke

## Montagedecken von Rigips Metall-Unterkonstruktion

# 4.20.20

Rigips-Feuerschutzplatten RF	nach ÖNORM B 3410
Verarbeitung	nach ÖNORM B 3415 und Rigips-Verarbeitungsrichtlinie
Profile und Schrauben	nach ÖNORM-DIN 18 182
Mineralwolle	nach ÖNORM B 6035
Anforderungen an „Leichte Deckenbekleidungen und Unterdecken“	nach DIN 18 168
Wärmeschutz	nach ÖNORM B 8110
Schallschutz	→ System-Blatt 4.06.00

## Werkstoffe und Verarbeitung

**Decken der Bauart I** nach DIN 4102 (Teil 4), in Verbindung mit Rigips-Montagedecken, sind Decken mit im Zwischendeckenbereich freiliegenden Stahlträgern mit einem Verhältniswert  $U/A \leq 300 \text{ mm}^{-1}$  mit

einem oberen Abschluß aus Leichtbeton oder Gas- bzw. Bimsbeton sowie Decken aus Stahlbeton oder Spannbeton mit Zwischenbauteilen aus Leichtbeton oder Ziegeln.

## Unterdecken der Bauart I nach DIN 4102

Deckenanschluß an Massivwände	→ Rigips-System 5.60.01/02
Deckenanschluß an Rigips-Montagewände	→ Rigips-System 5.16.20

## Anschlüsse

Im Zwischendeckenbereich verlegte Kabel und sonstige Installationen müssen an der tragenden Deckenkonstruktion so befestigt werden,

daß die Unterdecke nicht belastet wird. Brennbare Kabelisierungen sind nur gestattet, wenn die Brandlast  $\leq 7 \text{ kWh/m}^2$  ist.

## Installationen

Brandschutz-Unterdecken nach DIN 4102, Teil 4, dürfen nicht zusätzlich belastet oder bekleidet werden.

Anstriche oder Beschichtungen bis 0,5 mm Dicke sind zulässig.

## Lastenbefestigung Oberflächenbehandlung



Montagedecken-Anschluß an Wände  
**5.60.00**

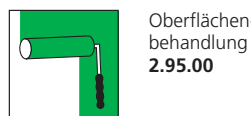

Oberflächenbehandlung  
**2.95.00**

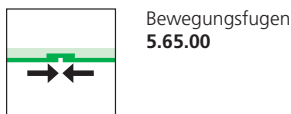

Bewegungsfugen  
**5.65.00**

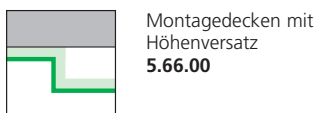
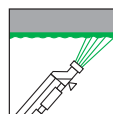

Montagedecken mit Höhenversatz  
**5.66.00**

## Detail-Hinweise

Planen und bauen.  
Mit Systemen von Rigips.

## Montagedecken von Rigips®

Holz-  
Unterkonstruktion

## Stahlträgerdecke mit Normalbeton- abdeckung

Bauart II DIN 4102

## 4.30.10

### Brandlast von unten F 30



Von Unterkante der  
Feuerschutzplatte bis Oberkante  
Betonplatte

## 4.30.11

Holz-Unterkonstruktion, direkt befestigt,  
1lagige Beplankung; Rigips-Feuerschutzplatten RF.



Tabelle 1:

Brand- wider- stands- klasse	Rigips- Feuer- schutz- platten Dicke mm	Spannweite Platten quer zur Platte l mm	Stützweite Trag- latten 60/40 x mm	Lattung			Mineral- wolle im Zwischen- decken- bereich
				Trag- latten 60/40 y mm	Montagelatten 48/24 50/30 y mm	60/40 y mm	
<b>F 30</b>	<b>12,5</b>	400	1000	700	850	1000	nicht zulässig
	<b>15</b>	400	850	600	750	850	zulässig ohne Anforderungen

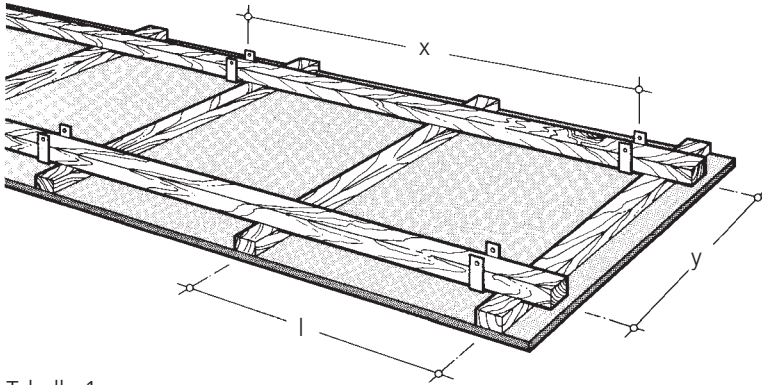
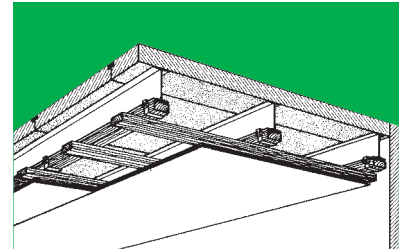

### Brandschutz F 30

**Gewicht  
der Unterdecke**  
ca. 15 kg/m<sup>2</sup> (12,5 mm)  
ca. 19 kg/m<sup>2</sup> (15 mm)

1	Beplankung		Rigips-Feuerschutzplatten RF Rigips-Schnellbauschrauben
2	Unterkonstruktion	2.1 Traglatten 2.2 Montagelatten 2.3 Metallbügel oder Rödeldraht 2.4 Trägerklammer	direkt befestigt 60/40 mm 60/40, 50/30 oder 48/24 mm
3	Dämmung		Mineralwolle → Tabelle 1
4	Rohdecke		
	Verspachtelung	Ausführung	Nach Werkvorschrift mit Rigips-Spachtelmassen

### Leistungsbeschreibung:

\_\_\_\_\_ m<sup>2</sup> Rigips-Montagedecke  
nach Rigips-System 4.30.11 unter  
Stahlträgerdecke mit Normalbeton-  
abdeckung sach- und fachgerecht  
herstellen, einschl. Verspachtelung.  
Brandwiderstandsklasse F 30

### Unterkonstruktion:

Holzlattung:  
Traglatten 60/40 mm, mit Träger-  
klammern direkt an Stahlträger befe-  
stigt.

Montagelatten \_\_\_\_\_ mm  
Beplankung: Rigips-Feuerschutz-  
platten RF \_\_\_\_\_ mm  
Dämmstoffauflage: Mineralwolle  
\_\_\_\_\_, \_\_\_\_\_ mm

### Querschnitt:

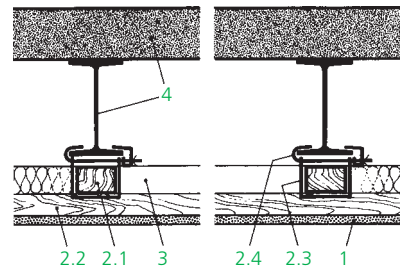

### Längsschnitt:

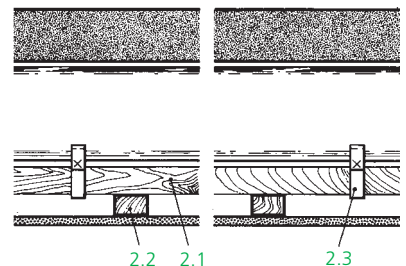

# 4.30.10

## Montagedecken von Rigips Holz-Unterkonstruktion

## Stahlträgerdecke mit Normalbetonabdeckung

### Werkstoffe und Verarbeitung

Rigips-Feuerschutzplatte RF	nach ÖNORM B 3410
Verarbeitung	nach ÖNORM B 3415 und Rigips-Verarbeitungsrichtlinie
Holz Bauholz der Sortierklasse S 10 Feuchtegehalt $\leq 20\%$	nach ÖNORM B 4100-2 nach DIN 18 181
Schnellbauschrauben	nach ÖNORM-DIN 18 182
Mineralwolle	nach ÖNORM B 6035
Anforderungen an „Leichte Deckenbekleidungen und Unterdecken“	nach DIN 18 168
Wärmeschutz	nach ÖNORM B 8110
Schallschutz	→ System-Blatt 4.06.00

### Unterdecken der Bauart II nach DIN 4102

**Decken der Bauart II** sind Decken mit im Zwischendeckenbereich freiliegenden Stahlträgern mit einem Verhältniswert  $U/A \leq 300 \text{ mm}^{-1}$  mit einem oberen Abschluß aus Normalbeton, ohne Zwischenbauteile aus Leichtbeton.

### Anschlüsse

Deckenanschluß an Massiwände → Rigips-System 5.60.01/.02  
 Deckenanschluß an Rigips-Montagewände → Rigips-System 5.16.20

### Lastenbefestigung Oberflächenbehandlung

Brandschutz-Unterdecken nach DIN 4102, Teil 4, dürfen nicht zusätzlich belastet oder bekleidet werden. Anstriche oder Beschichtungen bis 0,5 mm Dicke sind zulässig.

### Detail-Hinweise

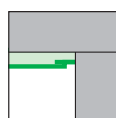

Montagedecken-Anschluß an Wände  
**5.60.00**

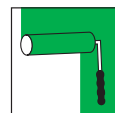

Oberflächenbehandlung  
**2.95.00**

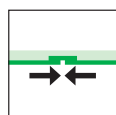

Bewegungsfugen  
**5.65.00**

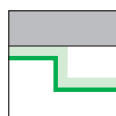
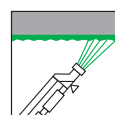

Montagedecken mit Höhenversatz  
**5.66.00**

Planen und bauen.  
Mit Systemen von Rigips.

## Montagedecken von Rigips®

**Metall-  
Unterkonstruktion**

## Stahlträgerdecke mit Normalbeton- abdeckung

**Bauart II DIN 4102**

### 4.30.20

## Brandlast von unten F 30

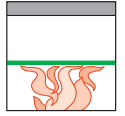

Von Unterkante der  
Feuerschutzplatte bis Oberkante  
der Betonplatte

Metall-Unterkonstruktion, abgehängt befestigt,  
1lagige Beplankung; Rigips-Feuerschutzplatten RF.

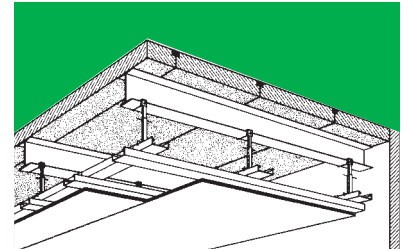
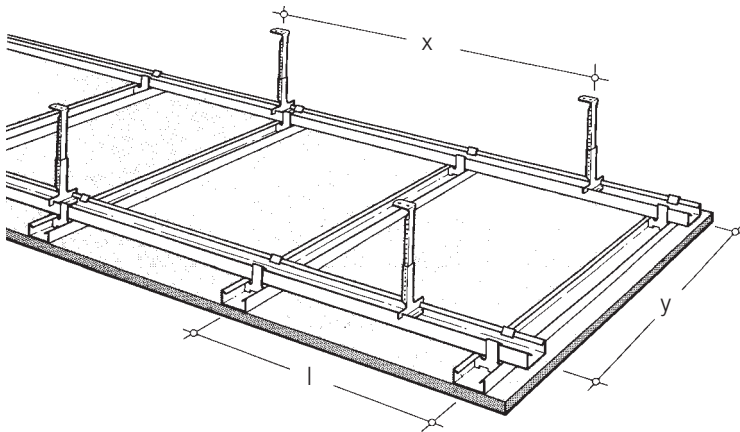

## Brandschutz F 30

**Gewicht  
der Unterdecke  
ca. 14 kg/m<sup>2</sup> (12,5 mm)  
ca. 17 kg/m<sup>2</sup> (15 mm)**

Tabelle 1:

Brand- wider- stands- klasse	Rigips- Feuer- schutz- platten Dicke mm	Spannweite Platten quer zur Platte l mm	Stützweite Trag- profile x mm	Profile Montage- profile decken- y mm	Mineral- wolle im Zwischen- bereich
<b>F 30</b>	<b>12,5</b>	400	900	1000	nicht zulässig
	<b>15</b>	400	750	850	zulässig ohne Anforderungen

<b>1</b>	Beplankung	Befestigung	Rigips-Feuerschutzplatten RF Rigips-Schnellbauschrauben
<b>2</b>	Unterkonstruktion	2.1 Tragprofile	Rigips-Deckenprofil CD 60-06
		2.2 Montageprofile	Rigips-Deckenprofil CD 60-06
		2.3 Profilverbinder	Winkelanker
		2.4 Abhänger	Nonius-Abhängesystem für Metallprofile wahlweise Spannfeder oder Schlitzband- Hänger
		2.5 Trägerklammer	
<b>3</b>	Dämmung		Mineralwolle → Tabelle 1
	Verspachtelung	Ausführung	Nach Werkvorschrift mit Rigips-Spachtelmassen

### Leistungsbeschreibung:

\_\_\_\_\_ m<sup>2</sup> Rigips-Montagedecke  
nach Rigips-System 4.30.20 unter  
Stahlträgerdecke mit Normalbeton-  
abdeckung sach- und fachgerecht  
herstellen, einschl. Verspachtelung.  
Brandwiderstandsklasse F 30

### Unterkonstruktion:

Rigips-Deckenprofile CD 60-06  
(Trag- und Montageprofile) abge-  
hängt an Rohdecke befestigt.

Abhängehöhe \_\_\_\_\_ mm  
Abhänger \_\_\_\_\_

Beplankung: Rigips-Feuerschutz-  
platten RF \_\_\_\_\_ mm

Dämmstoffauflage: Mineralwolle  
\_\_\_\_\_, \_\_\_\_\_ mm

### Querschnitt:

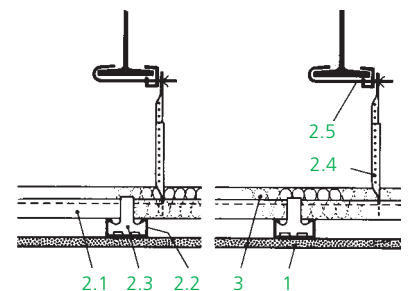

### Längsschnitt:

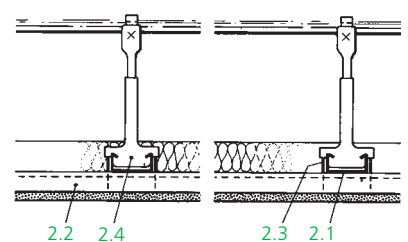

## 4.30.20

### Montagedecken von Rigips Metall-Unterkonstruktion

### Stahlträgerdecke mit Normalbetonabdeckung

#### Werkstoffe und Verarbeitung

Rigips-Feuerschutzplatte RF	nach ÖNORM B 3410
Verarbeitung	nach ÖNORM B 3415 und Rigips-Verarbeitungsrichtlinie
Profile und Schrauben	nach ÖNORM-DIN 18 182
Mineralwolle	nach ÖNORM B 6035
Anforderungen an „Leichte Decken- bekleidungen und Unterdecken“	nach DIN 18 168
Wärmeschutz	nach ÖNORM B 8110
Schallschutz	→ System-Blatt 4.06.00

#### Unterdecken der Bauart II nach DIN 4102

**Decken der Bauart II** sind Decken mit im Zwischendeckenbereich freiliegenden Stahlträgern mit einem Verhältniswert  $U/A \leq 300 \text{ mm}^{-1}$  mit einem oberen Abschluß aus Normalbeton, ohne Zwischenbauteile aus Leichtbeton.

#### Anschlüsse

Deckenanschluß an Massivwände → Rigips-System 5.60.01/.02  
Deckenanschluß an Rigips-Montagewände → Rigips-System 5.16.20

#### Installationen

Im Zwischendeckenbereich verlegte Kabel und sonstige Installationen müssen an der tragenden Deckenkonstruktion so befestigt werden, daß die Unterdecke nicht belastet wird. Brennbare Kabelisolierungen sind nur gestattet, wenn die Brandlast  $\leq 7 \text{ kWh/m}^2$  ist.

#### Lastenbefestigung Oberflächen- behandlung

Brandschutz-Unterdecken nach DIN 4102, Teil 4, dürfen nicht zusätzlich belastet oder bekleidet werden. Anstriche oder Beschichtungen bis 0,5 mm Dicke sind zulässig.

#### Detail-Hinweise

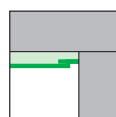

Montagedecken-Anschluß  
an Wände  
**5.60.00**

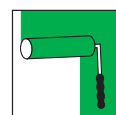

Oberflächen-  
behandlung  
**2.95.00**

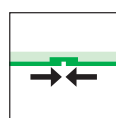

Bewegungsfugen  
**5.65.00**

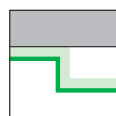
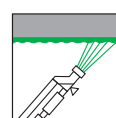

Montagedecken mit  
Höhenversatz  
**5.66.00**

Planen und bauen.  
Mit Systemen von Rigips.

## Montagedecken von Rigips®

Holz-  
Unterkonstruktion

## Stahlbetondecke

Bauart III DIN 4102

## 4.40.10

### Brandlast von unten F 30/F 60

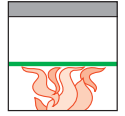

Von Unterkante der  
Feuerschutzplatte bis Oberkante  
der Betonplatte

## 4.40.11

Holz-Unterkonstruktion, direkt befestigt,  
1- oder 2lagige Beplankung; Rigips-Feuerschutzplatten RF.

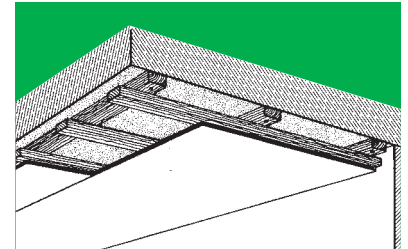
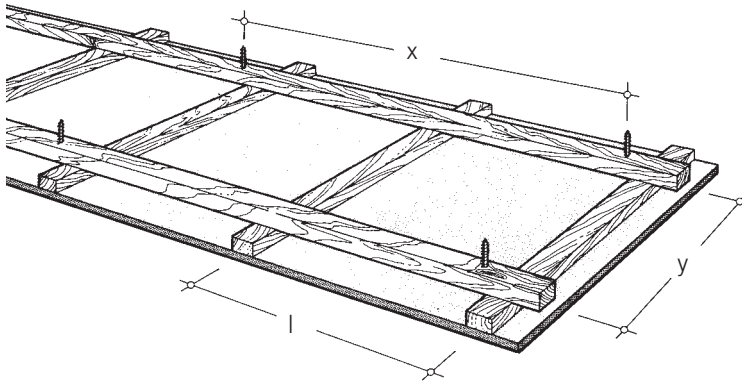

### Brandschutz F 30 bis F 60

**Gewicht  
der Unterdecke**  
ca. 15 kg/m<sup>2</sup> (12,5 mm)  
ca. 19 kg/m<sup>2</sup> (15 mm)  
ca. 28 kg/m<sup>2</sup>  
(2 x 12,5 mm)

Tabelle 1:

Brand- wider- stands- klasse	Rigips- Feuer- schutz- platten Dicke mm	Spannweite Platten quer zur Platte l mm	Stützweite Lattung				Mineral- wolle im Zwischen- decken- bereich
			Trag- latten 60/40 x mm	Montagelatten 48/24 y mm	50/30 y mm	60/40 y mm	
<b>F 30</b>	<b>12,5</b>	400	1000	700	850	1000	nicht zulässig
	<b>15</b>	400	850	600	750	850	zulässig ohne Anforderungen
<b>F 60</b>	<b>2 x 12,5</b>	400	850	600	750	850	nicht zulässig

1	Beplankung	Befestigung	Rigips-Feuerschutzplatten RF Rigips-Schnellbauschrauben
2	Unterkonstruktion	2.1 Traglatten 2.2 Montagelatten	direkt befestigt 60/40 mm 60/40, 50/30 oder 48/24 mm
3	Dämmung	Ausführung	Mineralwolle → Tabelle 1 Nach Werkvorschrift mit Rigips-Spachtelmassen

### Leistungsbeschreibung:

\_\_\_\_\_ m<sup>2</sup> Rigips-Montagedecke  
nach Rigips-System 4.40.11 unter  
\_\_\_\_\_ -decke sach- und fach-  
gerecht herstellen, einschl. Ver-  
spachtelung.  
Brandwiderstandsklasse F \_\_\_\_\_

**Unterkonstruktion:**  
Holzlattung: Traglatten 60/40 mm,  
direkt befestigt.  
Montagelatten \_\_\_\_\_ mm  
**Beplankung:** Rigips-Feuerschutz-  
platten RF \_\_\_\_\_ mm  
**Dämmstoffauflage:** Mineralwolle  
\_\_\_\_\_, \_\_\_\_\_ mm

### Querschnitt:

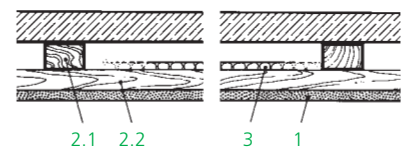

### Längsschnitt:

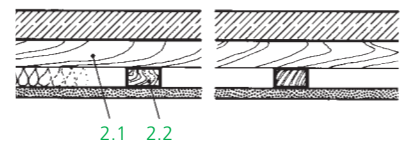

## 4.40.10

### Montagedecken von Rigips Holz-Unterkonstruktion

### Stahlbetondecke

#### Werkstoffe und Verarbeitung

Rigips-Feuerschutzplatten RF	nach ÖNORM B 3410
Verarbeitung	nach ÖNORM B 3415 und Rigips-Verarbeitungsrichtlinie
Holz Bauholz der Sortierklasse S 10 Feuchtegehalt $\leq 20\%$	nach ÖNORM B 4100-2
Schnellbauschrauben	nach ÖNORM DIN 18 182
Mineralwolle	nach ÖNORM B 6035
Anforderungen an „Leichte Decken- bekleidungen und Unterdecken“	nach DIN 18 168
Wärmeschutz	nach ÖNORM B 8110
Schallschutz	→ System-Blatt 4.06.00

#### Unterdecken der Bauart III nach DIN 4102

**Decken der Bauart III** sind Decken aus Stahlbeton oder Spannbeton, ohne Zwischenbauteile aus Leichtbeton. Hierunter sind auch Stahlbetonrippen- oder -Plattenbalkendecken einzuordnen.

#### Befestigung Unterdecke an Massivdecke

Mit bauaufsichtlich zugelassenen Dübeln und Schrauben.

#### Anschlüsse

Deckenanschluß an Massivwände → Rigips-System 5.60.01/.02  
Deckenanschluß an Rigips-Montagewände → Rigips-System 5.16.20

#### Lastenbefestigung Oberflächen- behandlung

Brandschutz-Unterdecken nach DIN 4102, Teil 4, dürfen nicht zusätzlich belastet oder bekleidet werden. Anstriche oder Beschichtungen bis 0,5 mm Dicke sind zulässig.

#### Detail-Hinweise

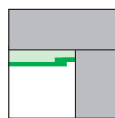

Montagedecken-Anschluß  
an Wände  
**5.60.00**

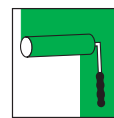

Oberflächen-  
behandlung  
**2.95.00**

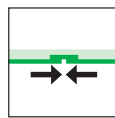

Bewegungsfugen  
**5.65.00**

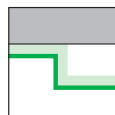
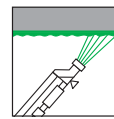

Montagedecken mit  
Höhenversatz  
**5.66.00**

Planen und bauen.  
Mit Systemen von Rigips.

## Montagedecken von Rigips®

**Metall-  
Unterkonstruktion**

## Stahlbetondecke

Bauart III DIN 4102

Metall-Unterkonstruktion, abgehängt befestigt,  
1lagige Beplankung; Rigips-Feuerschutzplatten RF.



Tabelle 1:

Brandwiderstandsklasse	Rigips-Feuerschutzplatten Dicke mm	Spannweite Platten quer zur Platte l mm	Stützweite Tragprofile x mm	Profile Montageprofile y mm	Mineralwolle im Zwischendeckenbereich
<b>F 30</b>	<b>12,5</b>	400	900	1000	nicht zulässig
	<b>15</b>	400	750	850	zulässig ohne Anforderungen
<b>F 60</b>	<b>12,5<sup>1)</sup></b>	400	900	1000	nicht zulässig
<b>F 90</b>	<b>15<sup>1)</sup></b>	400	750	850	

<sup>1)</sup> Mindest-Abhängehöhe 80 mm

1	Beplankung	Befestigung	Rigips-Feuerschutzplatten RF Rigips-Schnellbauschrauben
2	Unterkonstruktion	2.1 Tragprofile 2.2 Montageprofile 2.3 Profilverbinder 2.4 Abhänger	Rigips-Deckenprofil CD 60-06 Rigips-Deckenprofil CD 60-06 Winkelanker Nonius-Abhängesystem für Metallprofile wahlweise Spannfeder oder Schlitzband-Hänger
3	Dämmung		Mineralwolle → Tabelle 1
	Verspachtelung	Ausführung	Nach Werkvorschrift mit Rigips-Spachtelmassen

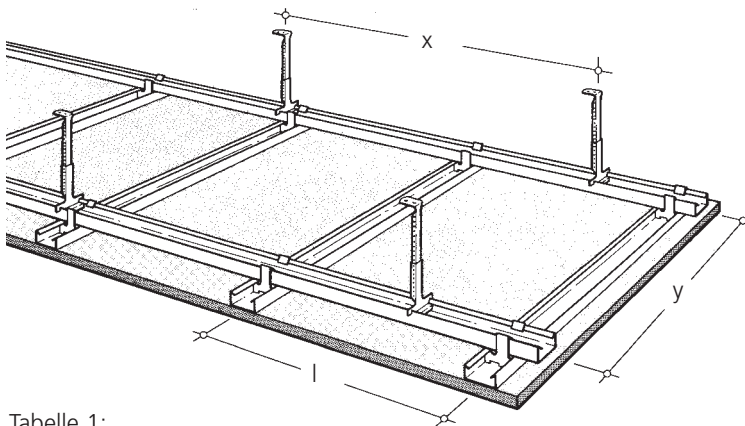
### Leistungsbeschreibung:

\_\_\_\_\_ m<sup>2</sup> Rigips-Montagedecke  
nach Rigips-System 4.40.20 unter  
\_\_\_\_\_ -decke sach- und  
fachgerecht herstellen, einschl. Ver-  
spachtelung.  
Brandwiderstandsklasse F \_\_\_\_\_

### Unterkonstruktion:

Rigips-Deckenprofile CD 60-06  
(Trag- und Montageprofile) abge-  
hängt an Rohdecke befestigt.  
Abhängehöhe \_\_\_\_\_ mm  
Abhänger \_\_\_\_\_  
Beplankung: Rigips-Feuerschutz-  
platten RF \_\_\_\_\_ mm  
Dämmstoffauflage: Mineralwolle  
\_\_\_\_\_, \_\_\_\_\_ mm

## 4.40.20

### Brandlast von unten F 30 bis F 90

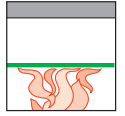

Von Unterkante der  
Feuerschutzplatte bis Oberkante  
der Betonplatte

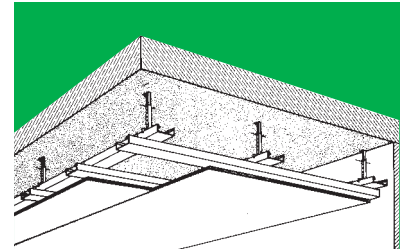

### Brandschutz F 30 bis F 90

### Gewicht der Unterdecke ca. 14 kg/m<sup>2</sup> (12,5 mm) ca. 17 kg/m<sup>2</sup> (15 mm)

### Querschnitt:

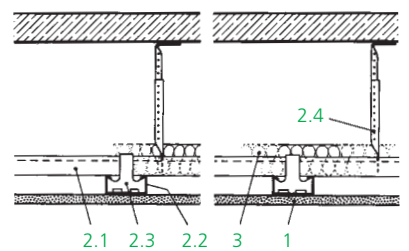

### Längsschnitt:

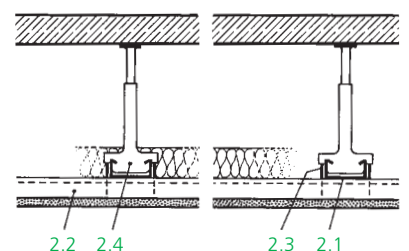

## 4.40.20

### Montagedecken von Rigips Metall-Unterkonstruktion

### Stahlbetondecke

#### Werkstoffe und Verarbeitung

Rigips-Feuerschutzplatten RF	nach ÖNORM B 3410
Verarbeitung	nach ÖNORM B 3415 und Rigips-Verarbeitungsrichtlinie
Profile und Schrauben	nach ÖNORM-DIN 18 182
Mineralwolle	nach ÖNORM B 6035
Anforderungen an „Leichte Decken- bekleidungen und Unterdecken“	nach DIN 18 168
Wärmeschutz	nach ÖNORM B 8110
Schallschutz	→ System-Blatt 4.06.00

#### Unterdecken der Bauart III nach DIN 4102

**Decken der Bauart III** sind Decken aus Stahlbeton oder Spannbeton, ohne Zwischenbauteile aus Leicht-

beton. Hierunter sind auch Stahlbetonrippen- oder -Plattenbalkendecken einzuordnen.

#### Befestigung Unterdecke an Massivdecke

Mit bauaufsichtlich zugelassenen Dübeln und Schrauben.

#### Anschlüsse

Deckenanschluß an Massivwände → Rigips-System 5.60.01/.02  
Deckenanschluß an Rigips-Montagewände → Rigips-System 5.16.20

#### Installationen

Im Zwischendeckenbereich verlegte Kabel und sonstige Installationen müssen an der tragenden Deckenkonstruktion so befestigt werden, daß die Unterdecke nicht belastet wird. Brennbare Kabelisolierungen sind nur gestattet, wenn die Brandlast  $\leq 7 \text{ kWh/m}^2$  ist.

#### Lastenbefestigung Oberflächen- behandlung

Brandschutz-Unterdecken nach DIN 4102, Teil 4, dürfen nicht zusätzlich belastet oder bekleidet werden. Anstriche oder Beschichtungen bis 0,5 mm Dicke sind zulässig.

#### Detail-Hinweise

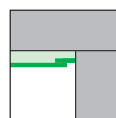

Montagedecken-Anschluß  
an Wände  
**5.60.00**

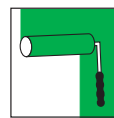

Oberflächen-  
behandlung  
**2.95.00**

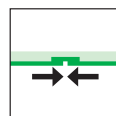

Bewegungsfugen  
**5.65.00**

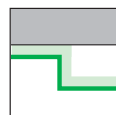
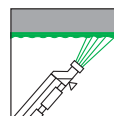

Montagedecken mit  
Höhenversatz  
**5.66.00**

Planen und bauen.  
Mit Systemen von Rigips.

## Montagedecken von Rigips®

Holz-  
Unterkonstruktion

## Holzbalkendecke DIN 4102

### 4.50.10

## Brandlast von unten F 30/F 60

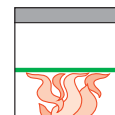

Von Unterkante der  
Feuerschutzplatte bis Oberkante  
der Holzbalkendecke

### 4.50.11

Holz-Unterkonstruktion, direkt befestigt (nur Traglatten),  
1- oder 2lagige Beplankung; Rigips-Feuerschutzplatten RF.



Tabelle 1:

Feuer- wider- stands- klasse	Rigips- Feuer- schutz- platten Dicke mm	Spannweite Platten quer zur Platte l mm	Stützweite Lattung Montagelatten		Mineralwolle im Zwischen- deckenbereich	
			y mm	y mm	Dicke mm	Rohdichte kg/m <sup>3</sup>
F 30	12,5	400	850	1000	zulässig ohne Anforderungen	
	15	400	750	850		
	12,5	400	850	1000		
F 60	2 x 12,5	400	750	850	zulässig ohne Anforderungen	
	2 x 12,5	400	750	850		

1 Beplankung	Befestigung	Rigips-Feuerschutzplatten RF Rigips-Schnellbauschrauben
2 Unterkonstruktion	2.2 Montagelatten	50/30 oder 60/40 mm
3 Dämmung		Mineralwolle → Tabelle 1
4 obere Beplankung		→ Tabelle 4
5 Fußbodenaufbau		→ Tabelle 4
Verspachtelung	Ausführung	Nach Werkvorschrift mit Rigips-Spachtelmassen

#### Leistungsbeschreibung:

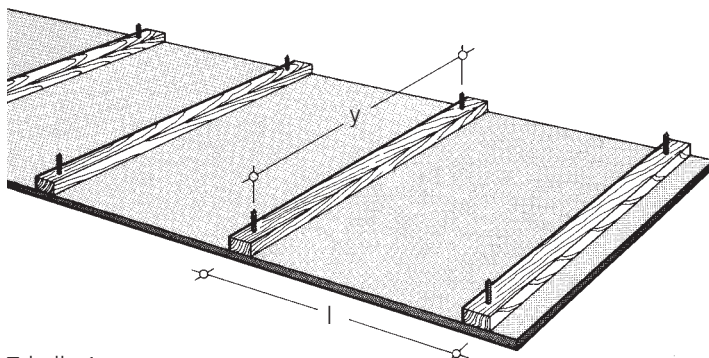
\_\_\_\_\_m<sup>2</sup> Rigips-Montagedecke  
nach Rigips-System 4.50.11 unter  
einer Holzbalkendecke sach- und  
fachgerecht herstellen, einschl. Ver-  
spachtelung.  
Brandwiderstandsklasse F \_\_\_\_\_  
Achsabstand der Holzbalken \_\_\_\_\_ mm

Unterkonstruktion:  
Montagelatten \_\_\_\_\_ mm,  
direkt unter Holzbalkendecke befestigt.  
Beplankung: Rigips-Feuerschutz-  
platten RF \_\_\_\_\_ mm  
Dämmstoffauflage: Mineralwolle  
\_\_\_\_\_, \_\_\_\_\_ mm

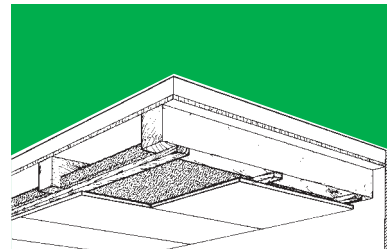

## Brandschutz F 30 / F 60

**Gewicht  
der Unterdecke**  
ca. 15 kg/m<sup>2</sup> (12,5 mm)  
ca. 19 kg/m<sup>2</sup> (15 mm)  
ca. 27 kg/m<sup>2</sup>  
(2 x 12,5 mm)

#### Querschnitt:

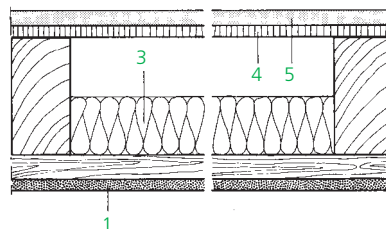

#### Längsschnitt:

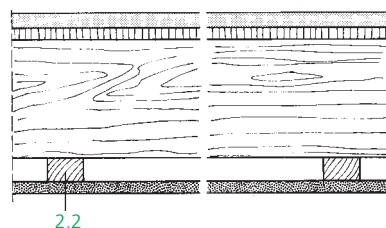

# 4.50.10

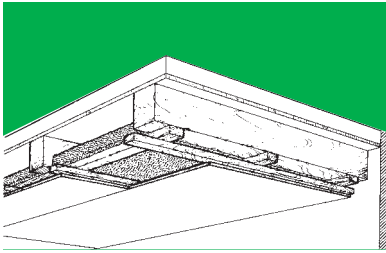

**Brandschutz  
F 30 / F 60**

**Gewicht  
der Unterdecke**  
ca. 15 kg/m<sup>2</sup> (12,5 mm)  
ca. 20 kg/m<sup>2</sup> (15 mm)  
ca. 28 kg/m<sup>2</sup>  
(2 x 12,5 mm)

Montagedecken von Rigips  
Holz-Unterkonstruktion

Hohlbalkendecke

# 4.50.12

Holz-Unterkonstruktion, direkt befestigt (Trag- und Montagelattung),  
1- oder 2lagige Beplankung; Rigips-Feuerschutzplatten RF.



Tabelle 2:

Brandwiderstandsklasse	Rigips-Feuerschutzplatten zur Dicke mm	Spannweite Platten quer zur Platte l mm	Stützweite Traglatten 60/40 x mm	Lattung			Mineralwolle im Zwischendeckenbereich	
				Traglatten 60/40 mm	Montagelatten 48/24 mm	Montagelatten 50/30 mm	60/40 mm	Dicke Rohdichte mm kg/m <sup>3</sup>
<b>F 30</b>	<b>12,5</b>	400	1000	700	850	1000	zulässig ohne Anforderungen	
	<b>15</b>	400	850	600	750	850	≥ 60 ≥ 30	
	<b>12,5</b>	400	1000	700	850	1000	≥ 60 ≥ 30	
<b>F 60</b>	<b>2x12,5</b>	400	850	600	750	850	zulässig ohne Anforderungen	
	<b>2x12,5</b>	400	850	600	750	850	≥ 60 ≥ 30	

Querschnitt:

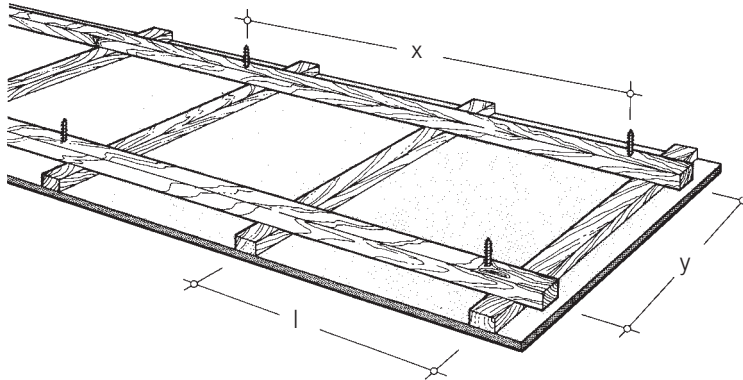
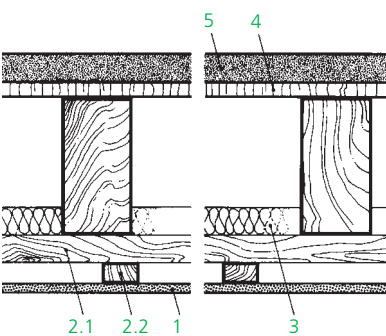

Längsschnitt:

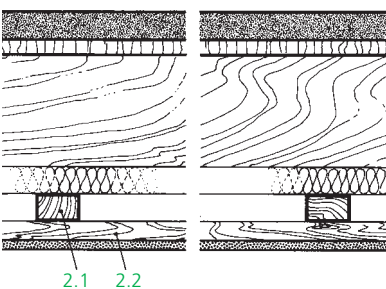

1 Beplankung	Befestigung	Rigips-Feuerschutzplatten RF Rigips-Schnellbauschrauben
2 Unterkonstruktion	2.1 Traglatten 2.2 Montagelatten	direkt befestigt 60/40 mm 60/40, 50/30 oder 48/24 mm
3 Dämmung		Mineralwolle → Tabelle 2
4 obere Beplankung		→ Tabelle 4
5 Fußbodenaufbau		→ Tabelle 4
Verspachtelung	Ausführung	Nach Werkvorschrift mit Rigips-Spachtelmassen

**Leistungsbeschreibung:**

\_\_\_\_\_ m<sup>2</sup> Rigips-Montagedecke nach Rigips-System 4.50.12 unter einer Hohlbalkendecke sach- und fachgerecht herstellen, einschl. Verspachtelung.  
Brandwiderstandsklasse F \_\_\_\_\_  
Achsabstand der Holzbalken \_\_\_\_\_ mm

**Unterkonstruktion:**

Holzlattung: Traglatten 60/40 mm, direkt unter Hohlbalkendecke befestigt.

Montagelatten \_\_\_\_\_ mm

Beplankung: Rigips-Feuerschutzplatten RF \_\_\_\_\_ mm

Dämmstoffauflage: Mineralwolle \_\_\_\_\_, \_\_\_\_\_ mm

4.50.14

Holz-Unterkonstruktion, direkt befestigt,  
1lagige Beplankung; Rigips-Wohnbauplatte 20 mm.

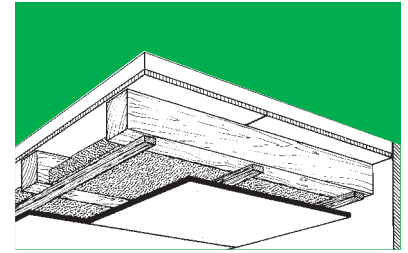
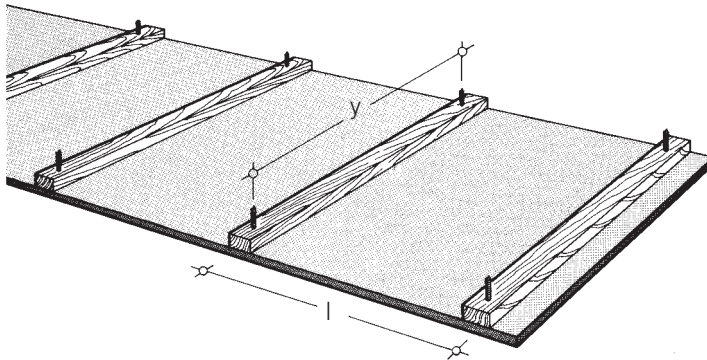

Brandschutz  
F 30

Tabelle 3:

Brandwiderstandsklasse	Rigips-Wohnbauplatte mm	Spannweite Platten quer zur Platte l mm	Stützweite Montagelatten		Mineralwolle im Zwischendeckenbereich	
			y mm	y mm	Dicke mm	Rohdichte kg/m <sup>3</sup>
<b>F 30</b>	<b>20</b>	400	750	850	≥ 100	beliebig (B 1)

Gewicht  
der Unterdecke  
ca. 22 kg/m<sup>2</sup>

1 Beplankung	Befestigung	Rigips-Wohnbauplatte 20 mm Rigips-Schnellbauschrauben
2 Unterkonstruktion	2.2 Montagelatten	50/30 oder 60/40 mm
3 Dämmung		Mineralwolle → Tabelle 3
4 obere Beplankung		→ Tabelle 4
5 Fußbodenaufbau		→ Tabelle 4
Verspachtelung	Ausführung	Nach Werkvorschrift mit Rigips-Spachtelmassen

Querschnitt:

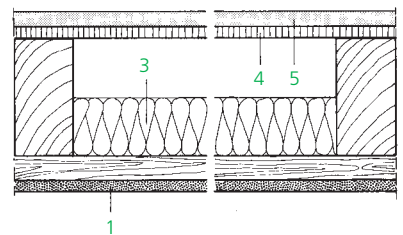

Längsschnitt:

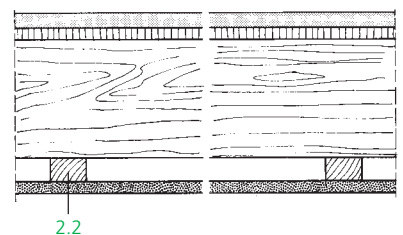

Leistungsbeschreibung:

\_\_\_\_\_ m<sup>2</sup> Rigips-Montagedecke nach Rigips-System 4.50.14 unter einer Holzbalkendecke sach- und fachgerecht herstellen, einschl. Verspachtelung.  
Brandwiderstandsklasse F 30  
Achsabstand der Holzbalken \_\_\_\_\_ mm

Unterkonstruktion:  
Montagelatten \_\_\_\_\_ mm, direkt unter Holzbalken befestigt.  
Beplankung:  
Rigips-Wohnbauplatte 20 mm  
Dämmstoffauflage: Mineralwolle \_\_\_\_\_ , \_\_\_\_\_ mm

Tabelle 4:

Obere Beplankung (Holzverschalung) und Fußbodenaufbau für Holzbalkendecken nach DIN 4102

Feuer- widerstands- klasse	obere Beplankung (Holzverschalung) in mm für Holzbalkendecken		Mindestschichtdicken des Fußbodenaufbaus in mm			
	mit brandschutztechnisch notwendiger Dämmschicht im Zwischendeckenbereich <sup>1)</sup>	ohne brandschutztechnisch notwendige Dämmschicht im Zwischendeckenbereich	Dämm- schicht <sup>2)</sup>	Rigips-Platten	Holzwerkstoff- platten, Bretter oder Parkett	Mörtel, Gips oder Asphalt
<b>F 30</b>	≥ 13 Spanplatten	≥ 16 Spanplatten	15	9,5	–	–
	oder	oder		–	16	–
	≥ 21 gespundete Bretter	≥ 21 gespundete Bretter	–	2 x 9,5	–	–
				9,5	–	20
<b>F 60</b>	≥ 13 Spanplatten	≥ 19 Spanplatten	15	9,5	16	–
	oder	oder	30	2 x 9,5 oder 18	–	–
	≥ 21 gespundete Bretter	≥ 27 gespundete Bretter	–	–	–	20
				–	25	–
				3 x 9,5	–	–
				9,5	–	20
			15	25	–	

<sup>1)</sup> Anstelle der brandschutztechnisch notwendigen Dämmschicht können auch Einschubböden mit Lehmschlag ( $d \geq 60$  mm) verwendet werden.

<sup>2)</sup> Dämmschicht aus mineralischen Fasern (DIN 18 165), Baustoffklasse mind. B2, Rohdichte  $\geq 30$  kg/m<sup>3</sup>.

## Holzbalkendecke

## Montagedecken von Rigips Holz-Unterkonstruktion

Rigips-Feuerschutzplatten RF	nach ÖNORM B 3410
Rigips-Wohnbauplatte 20 mm	nach ÖNORM B 3410
Verarbeitung	nach ÖNORM B 3415 und Rigips-Verarbeitungsrichtlinie
Holz Bauholz der Sortierklasse S 10 Feuchtegehalt $\leq 20\%$	nach ÖNORM B 4100-2 nach DIN 18 181
Schnellbauschrauben	nach ÖNORM DIN 18 182
Mineralwolle	nach ÖNORM B 6035
Anforderungen an „Leichte Decken- bekleidungen und Unterdecken“	nach DIN 18 168
Wärmeschutz	nach ÖNORM B 8110
Schallschutz	→ System-Blatt 4.06.00

Holzbalkendecken nach DIN 4102 **ohne** oder **mit** brandschutztechnisch notwendiger Dämmschicht, bestehend aus Holzbalken oder Holzrippen mit einer Breite  $\geq 40$  mm, einer dicht verlegten oberen Beplankung aus Holz oder Holzwerkstoffen, einem Fußbodenaufbau (z.B. Rigiplan) zum Schutz gegen Brandbeanspruchung von oben sowie einer Rigips-Montagedecke zum Schutz gegen Brandbeanspruchung von unten.

Unterdecken unter Holzbalkendecken, die nicht nach DIN 4102 eingestuft werden können, sind als selbständige Brandschutzdecken (siehe System-Blatt 4.10.10) zu bemessen.

Im Deckenhohlraum verlegte Kabel und sonstige Installationen müssen an den Holzbalken so befestigt werden, daß die Unterdecke nicht bela-

stet wird. Brennbare Kabelisolierungen sind nur gestattet, wenn die Brandlast  $\leq 7$  kWh/m<sup>2</sup> ist.

Die Anordnung zusätzlicher Bekleidungen – ausgenommen Bekleidungen aus Stahlblech – ist ohne weitere Nachweise erlaubt.

Zusätzliche Einbaugewichte sind bei den Latten-Stützweiten zu berücksichtigen.

→ System-Blatt 2.95.00

## 4.50.10

## Werkstoffe und Verarbeitung

## Holzbalkendecken nach DIN 4102

## Installationen

## Lastenbefestigung

## Oberflächen- behandlung

Planen und bauen.  
Mit Systemen von Rigips.

## Montagedecken von Rigips®

**Metall-  
Unterkonstruktion**

## Holzbalkendecke DIN 4102

**4.50.20**

**Brandlast  
von unten  
F 30/F 60**

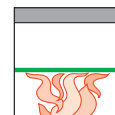

Von Unterkante der  
Feuerschutzplatte bis Oberkante  
der Holzbalkendecke

### 4.50.21

Metall-Unterkonstruktion, direkt befestigt (Hut-Deckenprofil),  
1- oder 2lagige Beplankung; Rigips-Feuerschutzplatten RF.



Tabelle 1:

Brand- wider- stands- klasse	Rigips- Feuer- schutz- platten Dicke mm	Spannweite Platten quer zur Platte l mm	Stützweite Profile Montageprofile y mm	Mineralwolle im Zwischen- deckenbereich	
				Dicke mm	Rohdichte kg/m <sup>3</sup>
<b>F 30</b>	<b>12,5</b>	400	1000	zulässig ohne Anforderungen	
	<b>15</b>	400	1000		
<b>F 60</b>	<b>2 x 12,5</b>	400	1000	zulässig ohne Anforderungen	

**Brandschutz  
F 30 / F 60**

**Gewicht  
der Unterdecke**  
ca. 13 kg/m<sup>2</sup> (12,5 mm)  
ca. 17 kg/m<sup>2</sup> (15 mm)  
ca. 25 kg/m<sup>2</sup>  
(2 x 12,5 mm)

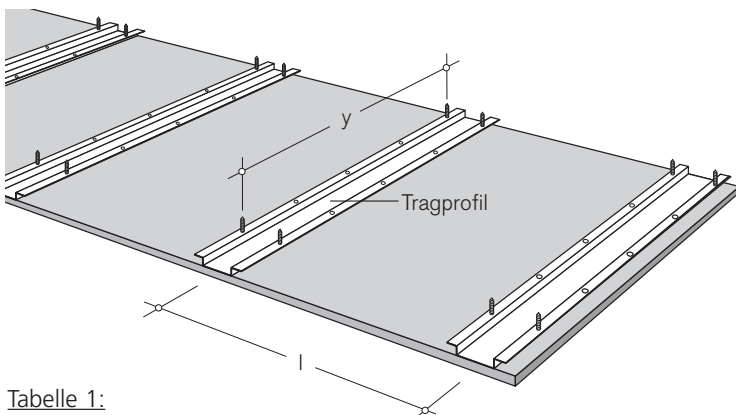
1 Beplankung	Befestigung	Rigips-Feuerschutzplatten RF Rigips-Schnellbauschrauben
2 Unterkonstruktion	2.2 Montageprofile	Hut-Deckenprofil, Best.-Nr. 206548
3 Dämmung		Mineralwolle → Tabelle 1, s.o.
4 obere Beplankung		→ Tabelle 4 (siehe BD 52)
5 Fußbodenaufbau		→ Tabelle 4 (siehe BD 52)
Verspachtelung	Ausführung	Nach Werksvorschrift mit Rigips-Spachtelmassen

Leistungsbeschreibung:

\_\_\_\_\_m<sup>2</sup> Rigips-Montagedecke  
nach Rigips-System 4.50.21 unter  
einer Holzbalkendecke sach- und  
fachgerecht herstellen, einschl. Ver-  
spachtelung.  
Brandwiderstandsklasse F \_\_\_\_\_  
Achsabstand der Holzbalken \_\_\_\_\_ mm

Unterkonstruktion:

Hut-Deckenprofil, Best.-Nr. H 38KB9,  
direkt unter Holzbalkendecke befe-  
stigt.

Beplankung: Rigips-Feuerschutz-  
platten RF \_\_\_\_\_ mm

Dämmstoffauflage: Mineralwolle  
\_\_\_\_\_, \_\_\_\_\_ mm

Querschnitt:

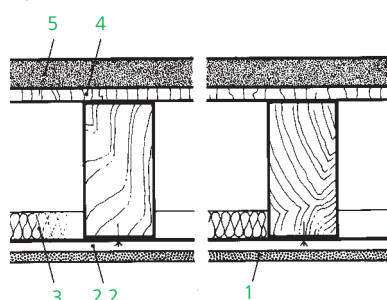

Längsschnitt:

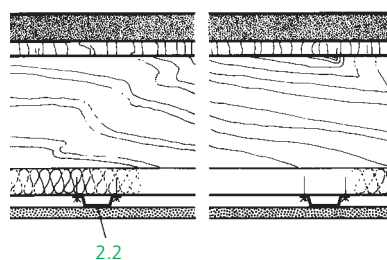

# 4.50.20

## Montagedecken von Rigips Metall-Unterkonstruktion

## Holzbalkendecke

### Brandschutz F 30 / F 60

### 4.50.22

Metall-Unterkonstruktion, Rigips-Deckenprofil CD über Schienenläufer, direkt befestigt.  
1- oder 2lagige Beplankung; Rigips-Feuerschutzplatten RF.  
Technische Daten → Tabelle 1.

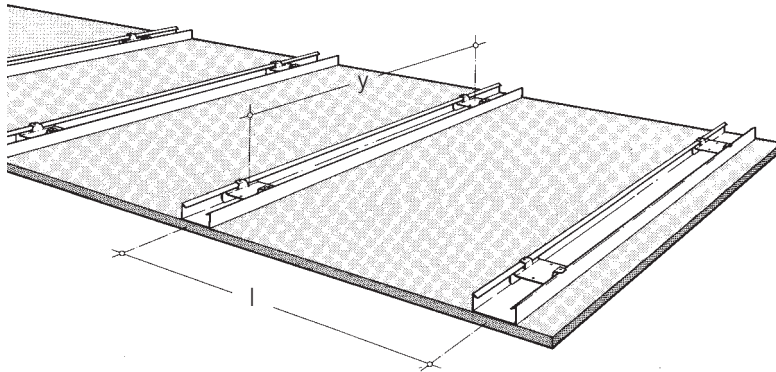

Querschnitt:

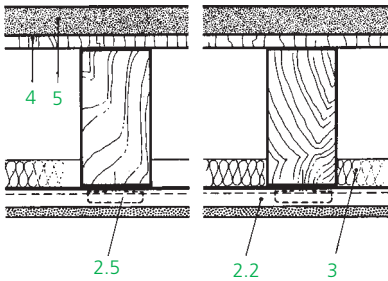

Längsschnitt:

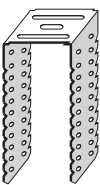
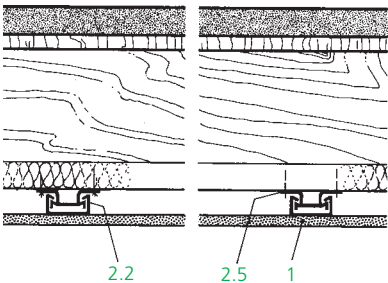

Alternativ:  
Direktabhängiger (Best.-Nr. 206787),  
siehe auch Konstruktion 4.10.42

1 Beplankung	Befestigung	Rigips-Feuerschutzplatten RF Rigips-Schnellbauschrauben
2 Unterkonstruktion	2.2 Montageprofile 2.5 Direktabhängiger Schienenläufer	Rigips-Deckenprofil CD 60-06 Direktabhängiger Schienenläufer
3 Dämmung		Mineralwolle → Tabelle 1
4 obere Beplankung		→ Tabelle 4 (siehe BD 52)
5 Fußbodenaufbau		→ Tabelle 4 (siehe BD 52)
Verspachtelung	Ausführung	Nach Werksvorschrift mit Rigips-Spachtelmassen

#### Leistungsbeschreibung:

\_\_\_\_\_ m<sup>2</sup> Rigips-Montagedecke  
nach Rigips-System 4.50.22 unter  
einer Holzbalkendecke sach- und  
fachgerecht herstellen, einschl. Ver-  
spachtelung.  
Brandwiderstandsklasse F \_\_\_\_\_  
Achsabstand der Holzbalken \_\_\_\_\_ mm

Unterkonstruktion:  
Rigips-Deckenprofil CD 60-06, über  
Schienenläufer, direkt unter Holzbal-  
kendecke befestigt.  
Beplankung: Rigips-Feuerschutz-  
platten RF \_\_\_\_\_ mm  
Dämmstoffauflage: Mineralwolle  
\_\_\_\_\_, \_\_\_\_\_ mm

## 4.50.23

Metall-Unterkonstruktion, Rigips-Deckenprofil CD über justierbaren Direktabhängiger befestigt.

1- oder 2lagige Beplankung; Rigips-Feuerschutzplatten RF.

Technische Daten → Tabelle 1.

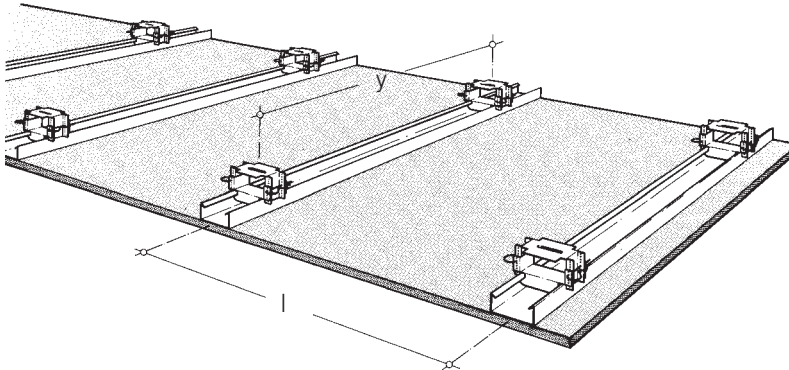

1 Beplankung	Befestigung	Rigips-Feuerschutzplatten RF Rigips-Schnellbauschrauben
2 Unterkonstruktion	2.2 Montageprofile 2.6	Rigips-Deckenprofil CD 60-06 justierbarer Direktabhängiger
3 Dämmung		Mineralwolle → Tabelle 1
4 obere Beplankung		→ Tabelle 4 (siehe BD 52)
5 Fußbodenaufbau		→ Tabelle 4 (siehe BD 52)
Verspachtelung	Ausführung	Nach Werkvorschrift mit Rigips-Spachtelmassen

Querschnitt:

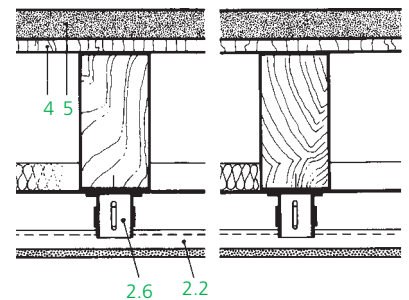
Leistungsbeschreibung:

\_\_\_\_\_ m<sup>2</sup> Rigips-Montagedecke  
nach Rigips-System 4.50.23 unter  
einer Holzbalkendecke sach- und  
fachgerecht herstellen, einschl. Verspachtelung.  
Brandwiderstandsklasse F \_\_\_\_\_  
Achsabstand der Holzbalken \_\_\_\_\_ mm

Unterkonstruktion:  
Rigips-Deckenprofil CD 60-06, über  
justierbaren Direktabhängiger unter  
Holzbalkendecke befestigt.  
Beplankung: Rigips-Feuerschutz-  
platten RF \_\_\_\_\_ mm  
Dämmstoffauflage: Mineralwolle  
\_\_\_\_\_, \_\_\_\_\_ mm

Längsschnitt:

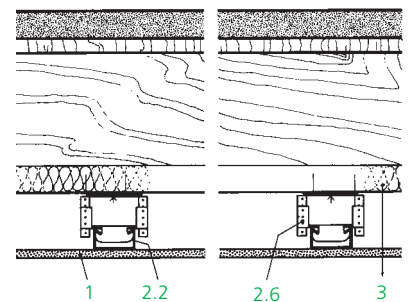

# 4.50.20

Montagedecken von Rigips  
Metall-Unterkonstruktion

Holzbalkendecke

## 4.50.24

Metall-Unterkonstruktion, Rigips-Deckenprofil CD über Schienenläufer direkt befestigt.  
1lagige Beplankung; Rigips-Wohnbauplatte 20 mm.

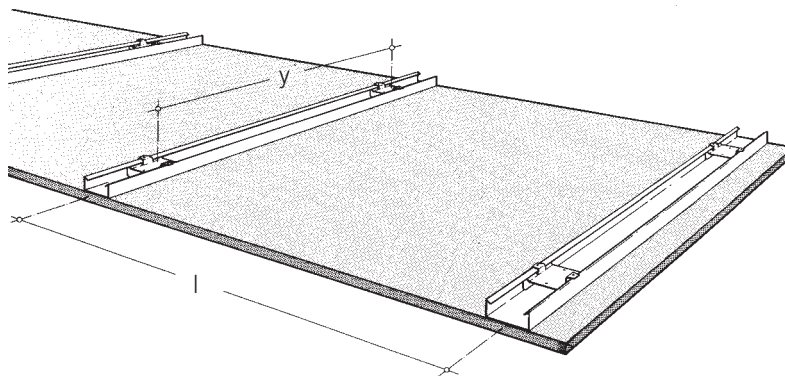

**Brandschutz  
F 30**

**Gewicht  
der Unterdecke  
ca. 20 kg/m<sup>2</sup>**

Tabelle 2:

Brandwiderstandsklasse	Rigips-Wohnbauplatte mm	Spannweite Platten quer zur Platte l mm	Stützweite Profile Tragprofile y mm	Mineralwolle im Zwischendeckenbereich	
				Dicke mm	Rohdichte kg/m <sup>3</sup>
<b>F 30<sup>1)</sup></b>	<b>20</b>	400	900	≥ 100	beliebig (B 1)

<sup>1)</sup> Nachweis: Prüfzeugnis

Querschnitt:

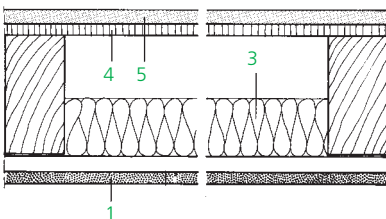

Längsschnitt:

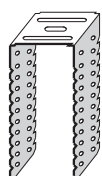
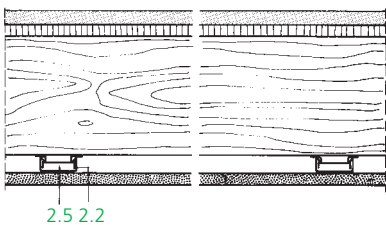

Alternativ:

Direktabhängiger (Best.-Nr. 206787),  
siehe auch Konstruktion 4.50.34

1 Beplankung	Befestigung	Rigips-Feuerschutzplatten RF Rigips-Schnellbauschrauben
2 Unterkonstruktion	2.2 Montageprofile 2.5 Direktabhängiger	Rigips-Deckenprofil CD 60-06 Schienenläufer
3 Dämmung		Mineralwolle → Tabelle 2 s.o.
4 obere Beplankung		→ Tabelle 4 (siehe BD 52)
5 Fußbodenaufbau		→ Tabelle 4 (siehe BD 52)
Verspachtelung	Ausführung	Nach Werksvorschrift mit Rigips-Spachtelmassen

### Leistungsbeschreibung:

\_\_\_\_\_ m<sup>2</sup> Rigips-Montagedecke nach Rigips-System 4.50.24 unter einer Holzbalkendecke sach- und fachgerecht herstellen, einschl. Verspachtelung.

Brandwiderstandsklasse F 30  
Achsabstand der Holzbalken \_\_\_\_\_ mm

### Unterkonstruktion:

Rigips-Deckenprofil CD 60-06, über Schienenläufer, direkt unter Holzbalkendecke befestigt.

### Beplankung:

Rigips-Wohnbauplatte \_\_\_\_\_ 20 mm

Dämmstoffauflage: Mineralwolle  
\_\_\_\_\_, \_\_\_\_\_ mm

4.50.25

Metall-Unterkonstruktion, abgehängt befestigt,  
1- oder 2lagige Beplankung; Rigips-Feuerschutzplatten RF.



Tabelle 3:

Brandwiderstandsklasse	Rigips-Feuerschutzplatten Dicke mm	Spannweite Platten quer zur Platte l mm	Stützweite Tragprofile x mm	Profile Montageprofile y mm	Mineralwolleauflage im Zwischendeckenbereich Dicke mm Rohdichte kg/m <sup>3</sup>
F 30	12,5	400	900	1000	zulässig ohne Anforderungen
	15	400	750	850	
F 60	2x12,5	400	750	850	zulässig ohne Anforderungen

Brandschutz  
F 30 / F 60

Gewicht  
der Unterdecke  
ca. 15 kg/m<sup>2</sup> (12,5 mm)  
ca. 18 kg/m<sup>2</sup> (15 mm)  
ca. 27 kg/m<sup>2</sup>  
(2 x 12,5 mm)

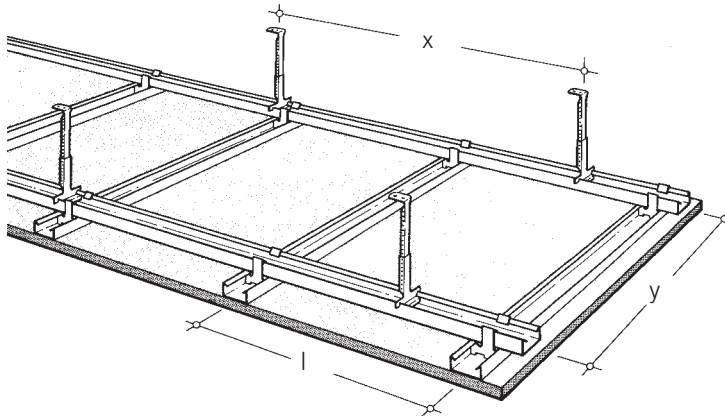
1	Beplankung	Befestigung	Rigips-Feuerschutzplatten RF Rigips-Schnellbauschrauben
2	Unterkonstruktion	2.1 Tragprofile 2.2 Montageprofile 2.3 Profilverbinder 2.4 Abhänger	Rigips-Deckenprofil CD 60-06 Rigips-Deckenprofil CD 60-06 Winkelanker Nonius-Abhängesystem für Metallprofile, wahlweise Spannfeder- oder Schlitzband- Hänger
3	Dämmung		Mineralwolle → Tabelle 3 s. o.
4	obere Beplankung		→ Tabelle 4 (siehe BD 52)
5	Fußbodenaufbau		→ Tabelle 4 (siehe BD 52)
	Verspachtelung	Ausführung	Nach Werkvorschrift mit Rigips-Spachtelmassen

Leistungsbeschreibung:

\_\_\_\_\_ m<sup>2</sup> Rigips-Montagedecke nach Rigips-System 4.50.25 unter einer Holzbalkendecke sach- und fachgerecht herstellen, einschl. Verspachtelung.  
Brandwiderstandsklasse F \_\_\_\_\_  
Achsabstand der Holzbalken \_\_\_\_\_ mm

Unterkonstruktion:

Rigips-Deckenprofile CD 60-06 (Grund- und Tragprofile) abgehängt an Rohdecke befestigt.  
Abhängerhöhe \_\_\_\_\_ mm  
Abhänger \_\_\_\_\_  
Beplankung: Rigips-Feuerschutzplatten RF \_\_\_\_\_ mm  
Dämmstoffauflage: Mineralwolle \_\_\_\_\_, \_\_\_\_\_ mm

Querschnitt:

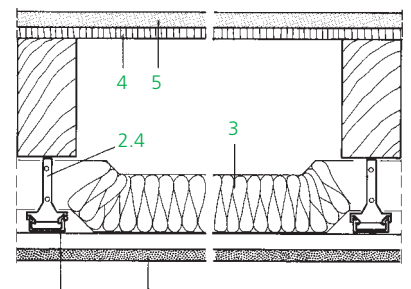

Längsschnitt:



Tabelle 4:

Obere Beplankung (Holzverschalung) und Fußbodenaufbau für Holzbalkendecken nach DIN 4102

Feuerwiderstandsklasse	obere Beplankung (Holzverschalung) in mm für Holzbalkendecken		Mindestschichtdicken des Fußbodenaufbaus in mm			
	mit brandschutztechnisch notwendiger Dämmschicht im Zwischendeckenbereich <sup>1)</sup>	ohne brandschutztechnisch notwendige Dämmschicht im Zwischendeckenbereich	Dämmschicht <sup>2)</sup>	Rigips-Platten	Holzwerkstoffplatten, Bretter oder Parkett	Mörtel, Gips oder Asphalt
<b>F 30</b>	≥ 13 Spanplatten	≥ 16 Spanplatten	15	9,5	–	–
	oder	oder		–	–	20
	≥ 21 gespundete Bretter	≥ 21 gespundete Bretter	–	2 x 9,5	16	–
				9,5	–	20
<b>F 60</b>	≥ 13 Spanplatten	≥ 19 Spanplatten	15	9,5	16	–
	oder	oder	30	2 x 9,5 oder 18	–	–
	≥ 21 gespundete Bretter	≥ 27 gespundete Bretter	–	–	–	20
				3 x 9,5	–	–
				9,5	–	20
			15	25	–	–

<sup>1)</sup> Anstelle der brandschutztechnisch notwendigen Dämmschicht können auch Einschubböden mit Lehm Schlag ( $d \geq 60$  mm) verwendet werden.

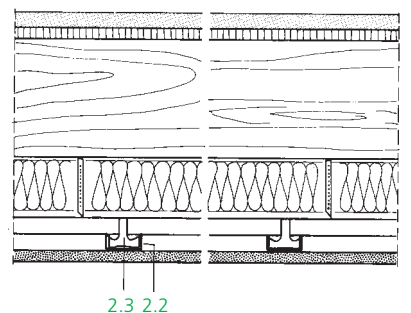
<sup>2)</sup> Dämmschicht aus mineralischen Fasern (DIN 18 165), Baustoffklasse mind. B2, Rohdichte  $\geq 30$  kg/m<sup>3</sup>.

## Werkstoffe und Verarbeitung

Rigips-Feuerschutzplatten RF	nach ÖNORM B 3410
Rigips-Wohnbauplatte 20 mm	nach ÖNORM B 3410
Verarbeitung	nach ÖNORM B 3415 und Rigips-Verarbeitungsrichtlinie
Profile und Schrauben	nach ÖNORM-DIN 18 182
Mineralwolle	nach ÖNORM B 6035
Anforderungen an „Leichte Deckenbekleidungen und Unterdecken“	nach DIN 18 168
Wärmeschutz	nach ÖNORM B 8110
Schallschutz	→ System-Blatt 4.06.00

## Holzbalkendecken nach DIN 4102

Holzbalkendecken nach DIN 4102, **ohne** oder **mit** brandschutztechnisch notwendiger Dämmschicht, bestehend aus Holzbalken oder Holzrippen mit einer Breite  $\geq 40$  mm, einer dicht verlegten oberen Beplankung aus Holz oder Holzwerkstoffen, einem Fußbodenaufbau zum Schutz gegen Brandbeanspru-

chung von oben sowie einer Rigips-Montagedecke zum Schutz gegen Brandbeanspruchung von unten. Unterdecken unter Holzbalkendecken, die nicht nach DIN 4102 eingestuft werden können, sind als selbständige Brandschutzdecken (siehe System-Blatt 4.10.10) zu bemessen.

## Installationen

Im Deckenhohlraum verlegte Kabel und sonstige Installationen müssen an den Holzbalken so befestigt werden, daß die Unterdecke nicht bela-

stet wird. Brennbare Kabelisolierungen sind nur gestattet, wenn die Brandlast  $\leq 7$  kWh/m<sup>2</sup> ist.

## Lastenbefestigung Oberflächenbehandlung

Die Anordnung zusätzlicher Bekleidungen – ausgenommen Bekleidungen aus Stahlblech – ist ohne weitere Nachweise erlaubt.

Zusätzliche Einbaugewichte sind bei den Profil-Stützweiten zu berücksichtigen.

→ System-Blatt 2.95.00

Planen und bauen.  
Mit Systemen von Rigips.

## Montagedecken von Rigips®

**Metall-  
Unterkonstruktion**

## Holzbalkendecke DIN 4102

# 4.50.30

## Brandlast von unten F 90

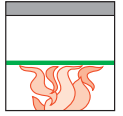

Von Unterkante der  
Feuerschutzplatte bis Oberkante  
der Holzbalkendecke

### 4.50.31

Metall-Unterkonstruktion, Rigips-Deckenprofil CD über Schienenläufer  
direkt befestigt.  
1lagige Beplankung; Rigips-„Die Dicke“ 25 mm.



Tabelle 1:

Brand- wider- stands- klasse	Rigips- „Die Dicke“  mm	Spannweite Platten quer zur Platte l mm	Stützweite Profile Tragprofile y mm	Mineralwolle im Zwischen- deckenbereich	
				Dicke mm	Rohdichte kg/m <sup>3</sup>
<b>F 90-B<sup>1)</sup></b>	<b>25</b>	330	900	100	30 <sup>2)</sup>

<sup>1)</sup> Nachweis: Prüfzeugnis

<sup>2)</sup> alternativ: Rockwool-Dämmkeile  $\geq 40 \text{ kg/m}^3$

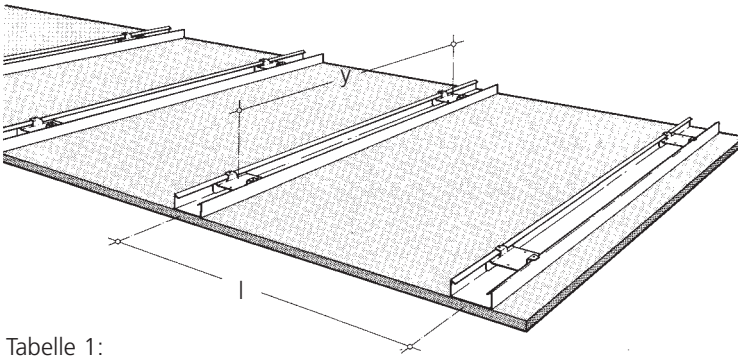
**Holzbalkendecken mit Brandschutz F 90 bedürfen der ausdrücklichen Genehmigung der Baubehörde.**

1 Beplankung	1.1 Befestigung Balken- abdeckung	Rigips-„Die Dicke“ 25 mm Rigips-Schnellbauschrauben  Rigips-Feuerschutzplatte RF 12,5 mm Breite des Deckstreifens: Balkenbreite + 2 x 30 mm Überstand
2 Unterkonstruktion	2.2 Montageprofile 2.3 Direktabhängiger	Rigips-Deckenprofil CD 60-06 Schienenläufer
3 Dämmung		Mineralwolle → Tabelle 1
4 obere Beplankung		→ Tabelle 6 (siehe BD 58)
5 Fußbodenaufbau		→ Tabelle 6 (siehe BD 58)
Verspachtelung	Ausführung	Nach Werkvorschrift mit Rigips-Spachtelmassen

#### Leistungsbeschreibung:

\_\_\_\_\_m<sup>2</sup> Rigips-Montagedecke  
nach Rigips-System 4.50.31 unter  
einer Holzbalkendecke sach- und  
fachgerecht herstellen, einschl. Ver-  
spachtelung.

Brandwiderstandsklasse F 90-B  
Achsabstand der Holzbalken \_\_\_\_\_ mm

#### Unterkonstruktion:

Rigips-Deckenprofil CD 60-06, über  
Schienenläufer, direkt unter Holzbal-  
kendecke befestigt. Balkenunterseite  
mit Plattenstreifen aus Rigips-Feuer-  
schutzplatten RF 12,5 mm bekleiden.

#### Beplankung:

Rigips-„Die Dicke“ 25 mm  
Dämmstoffauflage: Mineralwolle  
100 mm dick, 30 kg/m<sup>3</sup>

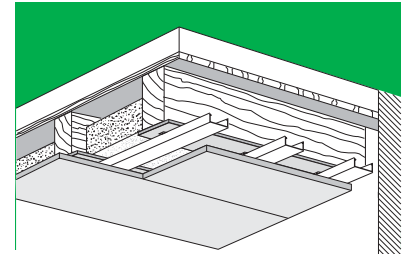

## Brandschutz F 90-B

## Gewicht der Unterdecke ca. 28 kg/m<sup>2</sup>

#### Querschnitt:

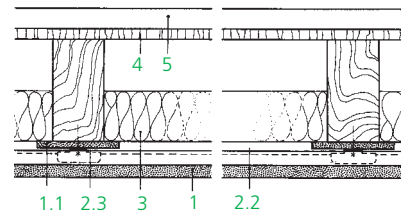

#### Längsschnitt:

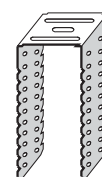
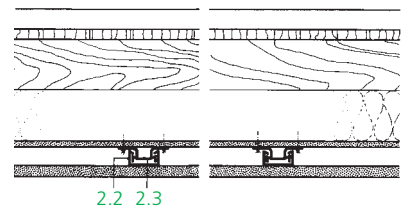

#### Alternativ:

Direktabhängiger (Best.-Nr. 206787),  
siehe auch Konstruktion 4.50.34

# 4.50.30

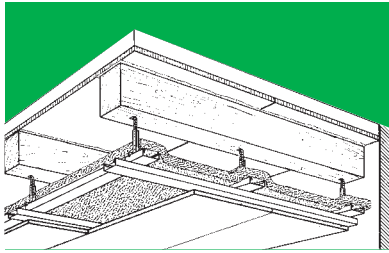

**Brandschutz  
F 90-B**

**Gewicht  
der Unterdecke  
ca. 22 kg/m<sup>2</sup>**

Querschnitt:

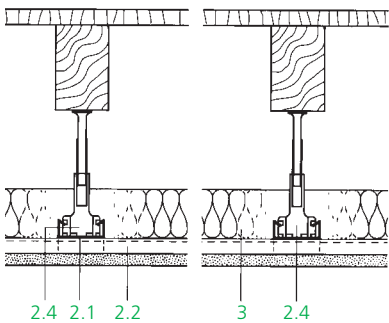

Längsschnitt:

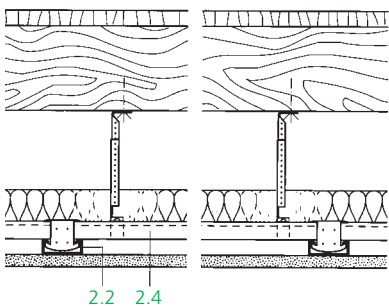

Montagedecken von Rigips  
Metall-Unterkonstruktion

Holzbalkendecke

# 4.50.32

Metall-Unterkonstruktion, Rigips-Deckenprofil CD abgehängt befestigt.  
1lagige Beplankung; Rigips-Wohnbauplatte 20 mm.



Tabelle 2:

Brand- wider- stands- klasse	Rigips- Wohnbau- platte mm	Spannweite Platten quer zur Platte l mm	Stützweite Trag- profile x mm	Profile Montage- profile y mm	Mineralwolle- auflage im Zwischen- deckenbereich Dicke Rohdichte mm kg/m <sup>3</sup>
<b>F 90-B<sup>1)</sup></b>	<b>20</b>	330	1250	625	80 50

<sup>1)</sup> Nachweis: Prüfzeugnis

**Auch mit justierbarer Direktabhängung möglich!**

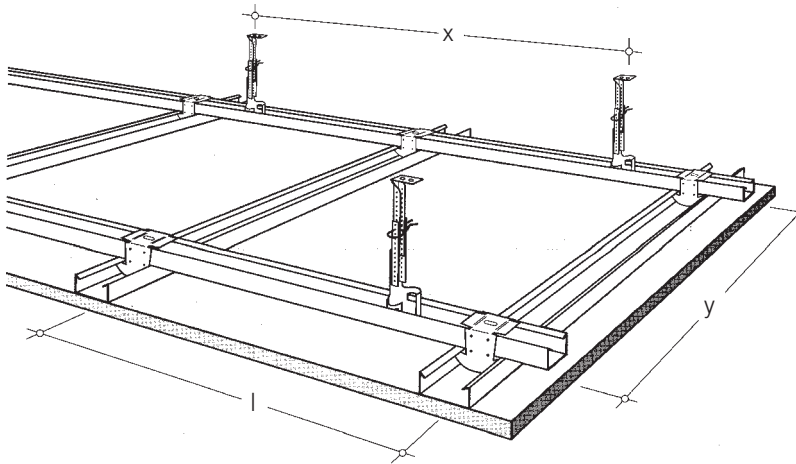
**Holzbalkendecken mit Brandschutz F 90 bedürfen der ausdrücklichen Genehmigung der Baubehörde.**

1	Beplankung	Befestigung	Rigips-Wohnbauplatte 20 mm Rigips-Schnellbauschrauben
2	Unterkonstruktion	2.1 Tragprofile 2.2 Montageprofile 2.4 Abhänger	Rigips-Deckenprofil CD 60-06 Rigips-Deckenprofil CD 60-06 Nonius-Abhängesystem, Kreuzschnellver- binder
3	Dämmung		Mineralwolle → Tabelle 2
4	obere Beplankung		→ Tabelle 6 (siehe BD 58)
	Verspachtelung	Ausführung	Nach Werksvorschrift mit Rigips-Spachtelmassen

Leistungsbeschreibung:

\_\_\_\_\_m<sup>2</sup> Rigips-Montagedecke  
nach Rigips-System 4.50.32 unter  
einer Holzbalkendecke sach- und  
fachgerecht herstellen, einschl. Ver-  
spachtelung.  
Brandwiderstandsklasse F 90-B

Unterkonstruktion:

Rigips-Deckenprofile CD 60-06  
(Trag- und Montageprofile) abge-  
hängt an Holzbalkendecke befestigt.  
Achsabstand der Holzbalken \_\_\_\_mm  
Abhängehöhe \_\_\_\_\_mm  
Abhänger: Noniushänger, Best.-Nr.  
H 39430, über Justierstäbe mit Holz-  
schrauben an Balkenunterseite oder  
Balkenseite mit Holzschrauben 6 x  
40 mm befestigen.

Beplankung:

Rigips-Wohnbauplatte 20 mm  
Dämmstoffauflage: Mineralwolle  
80 mm dick, 50 kg/m<sup>3</sup>

## 4.50.33

Metall-Unterkonstruktion, direkt befestigt (Hut-Deckenprofil),  
2lagige Beplankung; Rigips-Wohnbauplatte 20 mm.

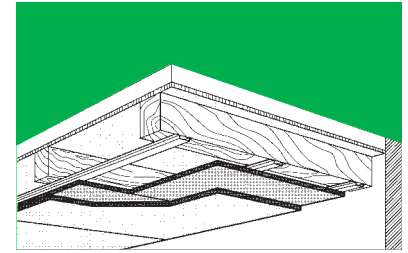
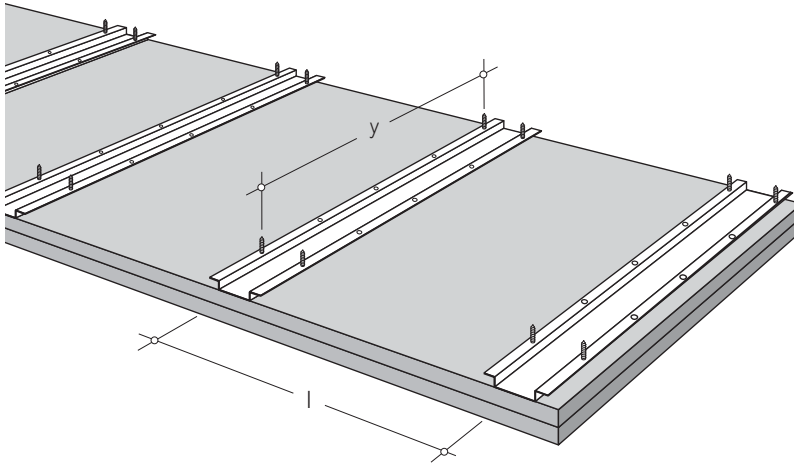

**Brandschutz  
F 90-B**

**Gewicht  
der Unterdecke  
ca. 42 kg/m<sup>2</sup>**

Tabelle 3:

Brand- wider- stands- klasse	Rigips Wohnbau- platte	Spannweite Platten quer zur Platte l mm	Stützweite Profile Tragprofile y mm	Mineralwolle- auflage im Zwischendecken- bereich Dicke mm	Rohdichte kg/m <sup>3</sup>
	mm	mm	mm	mm	
<b>F 90-B<sup>1)</sup></b>	<b>2 x 20</b>	400	750	zul. ohne Anforderung	

<sup>1)</sup>Nachweis: Prüfzeugnis

**Holzbalkendecken mit Brandschutz F 90 bedürfen der ausdrücklichen Genehmigung der Baubehörde.**

1	Beplankung	Befestigung	2x Rigips-Wohnbauplatte 20 mm Rigips-Schnellbauschrauben
2	Unterkonstruktion	2.1 Montageprofile	Hut-Deckenprofil, Best.-Nr. H 38KB9
3	Dämmung		Mineralwolle → Tabelle 3
4	obere Beplankung		nicht erforderlich
5	Fußbodenaufbau		beliebig
	Verspachtelung	Ausführung	Nach Werkvorschrift mit Rigips-Spachtelmassen

Leistungsbeschreibung:

\_\_\_\_\_ m<sup>2</sup> Rigips-Montagedecke  
nach Rigips-System 4.50.33 unter  
einer Holzbalkendecke sach- und  
fachgerecht herstellen, einschl. Ver-  
spachtelung.  
Brandwiderstandsklasse F 90-B  
Achsabstand der Holzbalken \_\_\_\_\_ mm

Unterkonstruktion:  
Hut-Deckenprofil, Best.-Nr. H 38KB9,  
direkt unter Holzbalkendecke be-  
festigt.

Beplankung:  
Rigips-Wohnbauplatte 2 x 20 mm

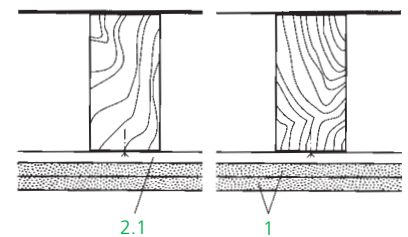
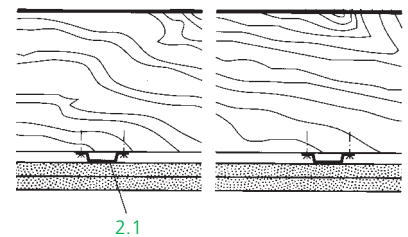
Querschnitt:Längsschnitt:

**Brandschutz  
F 90-B**

**4.50.34**

Metall-Unterkonstruktion, Rigips-Deckenprofil CD über Direktabhänger befestigt.  
2lagige Beplankung; Rigips-Wohnbauplatte 20 mm.

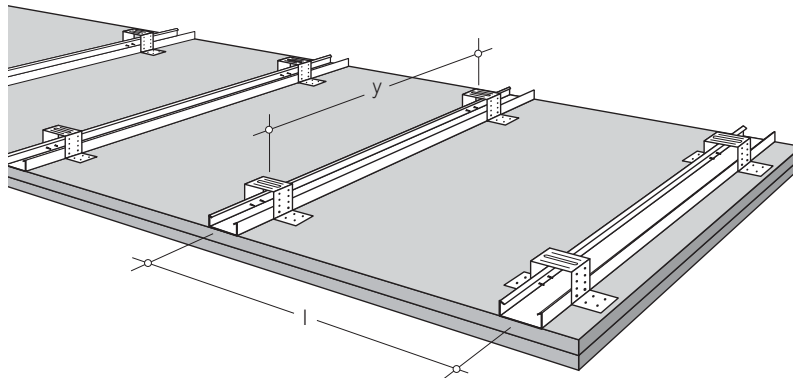

Querschnitt:

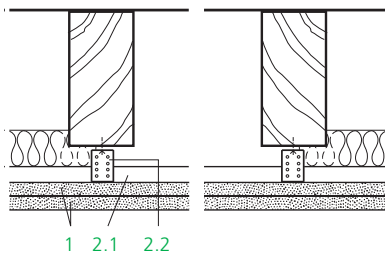

Längsschnitt:



Tabelle 4:

Brandwiderstandsklasse	Rigips-Wohnbauplatte	Spannweite Platten quer zur Platte l mm	Stützweite Profile Montageprofile y mm	Mineralwolleauflage im Zwischendeckenbereich	
	mm			Dicke mm	Rohdichte kg/m <sup>3</sup>
<b>F 90-B<sup>1)</sup></b>	<b>2 x 20</b>	400	750	zul. ohne Anforderung	

<sup>1)</sup>Nachweis: Prüfzeugnis

**Holzbalkendecken mit Brandschutz F 90 bedürfen der ausdrücklichen Genehmigung der Baubehörde.**

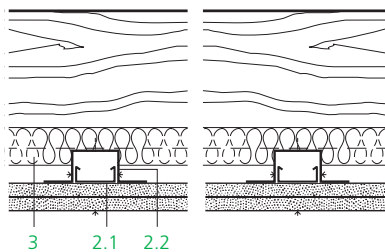
1 Beplankung		Rigips-Wohnbauplatte 20 mm Rigips-Schnellbauschrauben
2 Unterkonstruktion	2.1 2.2	Montageprofile Rigips-Deckenprofil CD 60-06 Direktabhänger
3 Dämmung		Mineralwolle → Tabelle 4
4 obere Beplankung		nicht erforderlich
5 Fußbodenaufbau		beliebig
Verspachtelung	Ausführung	Nach Werksvorschrift mit Rigips-Spachtelmassen

Leistungsbeschreibung:

\_\_\_\_\_ m<sup>2</sup> Rigips-Montagedecke nach Rigips-System 4.50.34 unter einer Holzbalkendecke sach- und fachgerecht herstellen, einschl. Verspachtelung.

Brandwiderstandsklasse F 90-B  
Achsabstand der Holzbalken \_\_\_\_\_ mm

Unterkonstruktion:

Rigips-Deckenprofil CD 60-06, über Direktabhänger, Best.-Nr. H 39378, unter Holzbalkendecke befestigt.

Beplankung:

Rigips-Wohnbauplatte 2 x 20 mm

## 4.50.35

Metall-Unterkonstruktion, Rigips-Deckenprofil CD über justierbaren Direktabhängiger befestigt.  
2lagige Beplankung; Rigips-Wohnbauplatte 20 mm.



Tabelle 5:

Brandwiderstandsklasse	Rigips-Wohnbauplatte mm	Spannweite Platten quer zur Platte l mm	Stützweite Profile Tragprofile y mm	Mineralwolleauflage im Zwischendeckenbereich	
				Dicke mm	Rohdichte kg/m <sup>3</sup>
<b>F 90-B<sup>1)</sup></b>	<b>2 x 20</b>	400	750	zul. ohne Anforderung	

<sup>1)</sup>Nachweis: Prüfzeugnis

**Holzbalkendecken mit Brandschutz F 90 bedürfen der ausdrücklichen Genehmigung der Baubehörde.**

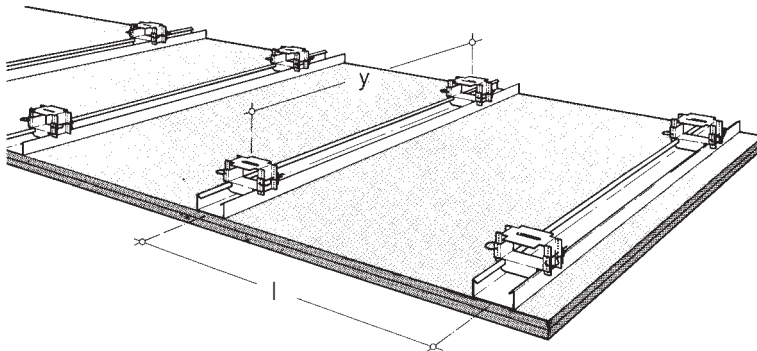
1 Beplankung		Befestigung	2x Rigips-Wohnbauplatte 20 mm Rigips-Schnellbauschrauben
2 Unterkonstruktion	2.2 2.5	Montageprofile	Rigips-Deckenprofil CD 60-06 justierbarer Direktabhängiger
3 Dämmung			Mineralwolle → Tabelle 5
4 obere Beplankung			nicht erforderlich
5 Fußbodenaufbau			beliebig
Verspachtelung		Ausführung	Nach Werkvorschrift mit Rigips-Spachtelmassen

Leistungsbeschreibung:

\_\_\_\_\_ m<sup>2</sup> Rigips-Montagedecke nach Rigips-System 4.50.35 unter einer Holzbalkendecke sach- und fachgerecht herstellen, einschl. Verspachtelung.

Brandwiderstandsklasse F 90-B  
Achsabstand der Holzbalken \_\_\_\_\_ mm

Unterkonstruktion:  
Rigips-Deckenprofil CD 60-06, über justierbaren Direktabhängiger unter Holzbalkendecke befestigt.

Beplankung:  
Rigips-Wohnbauplatte 2 x 20 mm

Brandschutz  
F 90-BQuerschnitt:Längsschnitt:

Tabelle 6:

Obere Beplankung (Holzverschalung) und Fußbodenaufbau für Holzbalkendecken nach DIN 4102

Brandwiderstandsklasse	obere Beplankung (Holzverschalung) in mm für Holzbalkendecken		Mindestschichtdicken des Fußbodenaufbaus in mm		
	mit brandschutztechnisch notwendiger Dämmschicht im Zwischendeckenbereich <sup>1)</sup>	ohne brandschutztechnisch notwendige Dämmschicht im Zwischendeckenbereich	Dämmschicht <sup>2)</sup>	Rigips-Platten	Mörtel, Gips oder Asphalt
<b>F 90*</b>	≥ 13 Spanplatten oder	–	15	3 x 9,5	–
	≥ 21	–	–	–	30
	–	–	–	4 x 9,5	–
	gespundete Bretter	–	–	–	40

<sup>1)</sup> Anstelle der brandschutztechnisch notwendigen Dämmschicht können auch Einschubböden mit Lehm Schlag ( $d \geq 60$  m) verwendet werden.

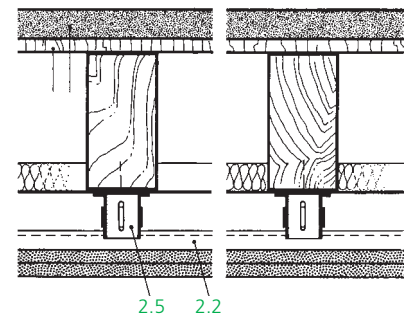
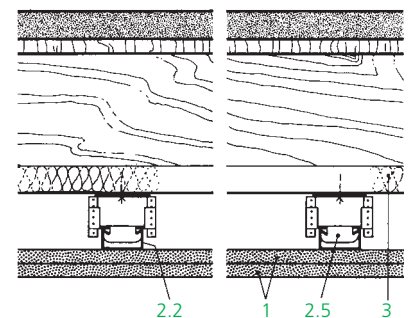
<sup>2)</sup> Dämmschicht aus mineralischen Fasern (DIN 18 165), Baustoffklasse mind. B2, Rohdichte  $\geq 30$  kg/m<sup>3</sup>.

\* Nachweis: Prüfzeugnis

Holzbalkendecken mit Brandschutz F 90 bedürfen der ausdrücklichen Genehmigung der Baubehörde.

## Werkstoffe und Verarbeitung

Rigips-Wohnbauplatte 20 mm	nach ÖNORM B 3410
Verarbeitung	nach ÖNORM B 3415 und Rigips-Verarbeitungsrichtlinie
Profile und Schrauben	nach ÖNORM-DIN 18 182
Mineralwolle	nach ÖNORM B 6035
Anforderungen an „Leichte Deckenbekleidungen und Unterdecken“	nach DIN 18 168
Wärmeschutz	nach ÖNORM B 8110
Schallschutz	→ System-Blatt 4.06.00

## Holzbalkendecken nach DIN 4102

Holzbalkendecken nach DIN 4102, **ohne** oder **mit** brandschutztechnisch notwendiger Dämmschicht, bestehend aus Holzbalken oder Holzrippen mit einer Breite  $\geq 40$  mm, einer dicht verlegten oberen Beplankung aus Holz oder Holzwerkstoffen, einem Fußbodenaufbau zum Schutz gegen Brandbeanspruchung von oben sowie einer Rigips-Montagedecke zum Schutz gegen Brandbeanspruchung von unten.

Unterdecken unter Holzbalkendecken, die nicht nach DIN 4102 eingestuft werden können, sind als selbständige Brandschutzdecken (→ System-Blatt 4.10.22) zu bemessen.

Unterdecke F 90-B, abgehängt befestigt → System-Blatt 4.10.22.

## Installationen

Im Deckenhohlraum verlegte Kabel und sonstige Installationen müssen an den Holzbalken so befestigt werden, daß die Unterdecke nicht bela-

stet wird. Brennbare Kabelisolierungen sind nur gestattet, wenn die Brandlast  $\leq 7$  kWh/m<sup>2</sup> ist.

## Lastenbefestigung Oberflächenbehandlung

Die Brandschutz-Unterdecken dürfen nicht zusätzlich belastet oder bekleidet werden.

Anstriche oder Beschichtungen bis 0,5 mm Dicke sind zulässig. → System-Blatt 2.95.00